

UCO Steel

Cargo bike



<i>MANUALE D'UTILIZZO</i>	<i>PAG. 2</i>
<i>MANUEL DE L'UTILISATEUR</i>	<i>PAG. 38</i>
<i>USER MANUAL</i>	<i>PAG. 76</i>
<i>BENUTZERHANDBUCH</i>	<i>PAG. 111</i>



Versione originale

Questa guida intende darti le informazioni necessarie per un corretto utilizzo, regolazione e manutenzione della tua bicicletta.

Si prega di leggere attentamente questa guida prima del primo utilizzo e di conservarla per tutto il tempo in cui si utilizza la bicicletta. Contiene importanti informazioni sulla sicurezza e sulla manutenzione.

È responsabilità dell'utente leggere questa guida prima di utilizzare il prodotto.

La mancata osservanza di queste istruzioni potrebbe comportare un uso scorretto della bicicletta o l'usura prematura di alcuni componenti, che potrebbe provocare una caduta e/o un incidente.

Se una parte originale risulta difettosa nella lavorazione durante il periodo di garanzia, ci impegniamo a sostituirla. Il periodo di garanzia per le biciclette a pedalata assistita è il seguente:

- Telaio e forcelle rigide: 5 anni
- Componenti elettrici: 2 anni con cura e manutenzione adeguate
- Qualsiasi altro componente: 2 anni con cura e manutenzione adeguate

Per quanto riguarda la batteria, essa è garantita contro i difetti di fabbricazione per 6 mesi sulle parti consumabili (celle) e 24 mesi sulle parti elettriche, purché vengano rispettate le istruzioni per l'uso e la conservazione di seguito indicate:

- ✓ Non collegare direttamente il terminale positivo a quello negativo di questa batteria;
- ✓ Non collocare la batteria in un'area ad alta temperatura, non riscaldarla, non esporla al sole, non avvicinarla al fuoco;
- ✓ Non immergere la batteria in acqua, sale, liquidi acidi o alcalini ed evitare di essere catturati dalla pioggia;
- ✓ Non smontare il pacco batteria senza la guida di un tecnico professionista;
- ✓ Conservare in condizioni ombreggiate, fresche e asciutte quando la batteria non viene utilizzata per un periodo di tempo piuttosto lungo e caricare completamente la batteria ogni mese;
- ✓ Si prega di caricare questa batteria, con l'esclusivo caricabatterie fornito con la bicicletta;
- ✓ Restituisci la batteria usata al tuo rivenditore.

Questa garanzia non include la manodopera e le spese di trasporto. La società non si assume alcuna responsabilità per danni consequenziali o speciali. Questa garanzia si applica solo all'acquirente al dettaglio originale che deve avere una prova di acquisto per convalidare qualsiasi reclamo. Questa garanzia si applica solo in caso di componenti difettosi e non copre gli effetti della normale usura, per uso a noleggio, per uso professionale, nessun danno causato da incidente, abuso, carichi eccessivi, negligenza, montaggio improprio, manutenzione impropria o aggiunta di qualsiasi articolo non conforme alla destinazione d'uso originale della bicicletta.

Nessuna bicicletta è destinata a durare per sempre e nessun reclamo sarà accettato se basato su danni causati da uso improprio, competizione, acrobazie, salti o altre attività simili. I reclami devono essere inviati tramite il rivenditore. I tuoi diritti non sono interessati.

La società si riserva il diritto di cambiare o modificare qualsiasi specifica senza preavviso. Tutte le informazioni e le specifiche contenute in questo documento sono corrette al momento della stampa.

È vietato modificare o manomettere il manuale fornito con la bicicletta.

La bici è certificata secondo gli standard di legge in vigore.

È assolutamente vietato modificare i parametri e le specifiche dei componenti elettrici/meccanici assemblati e le funzioni standard della bicicletta in quanto ciò comprometterebbe il buon funzionamento del veicolo e la sicurezza dell'utilizzatore stesso.

Nel caso in cui ciò avvenga, l'utente sarà pienamente responsabile per eventuali danni connessi.

Condizioni d'uso per questa bicicletta a pedalata assistita

Questa bicicletta a pedalata assistita è pensata per un uso urbano ed extraurbano, può essere utilizzata in città, su strada o su una superficie asfaltata dove le gomme sono sempre a contatto con il suolo. È dotato di una pedalata assistita elettrica che faciliterà tutti i tuoi spostamenti quotidiani, per andare più lontano e più a lungo. La tua bicicletta a pedalata assistita è una bicicletta per adulti per persone di età superiore ai 14 anni. Se la bicicletta è utilizzata da un bambino, i genitori devono sorvegliare e assicurarsi che l'utente sia in grado di utilizzare la bicicletta in sicurezza.

Questo modello non può essere utilizzato su terreni non asfaltati o danneggiati. Non è progettato per l'uso "off-road". Non è progettato per un uso competitivo. Il mancato rispetto di questa destinazione d'uso potrebbe causare cadute o incidenti e potrebbe deteriorare prematuramente e irrimediabilmente le condizioni della vostra bicicletta a pedalata assistita.

La tua bicicletta a pedalata assistita non è un motorino. Lo scopo dell'assistenza è fornire un complemento alla pedalata. Nel momento in cui inizi a pedalare, il motore si attiva e ti aiuta ad avanzare. L'assistenza varia in funzione della velocità della bicicletta, significativa all'avviamento, minore con l'avanzamento della bicicletta per poi spegnersi quando la bicicletta raggiunge i 25 km/h. L'assistenza viene disattivata non appena viene azionata una delle due leve del freno o la velocità supera i 25 km/h. Riprenderà automaticamente sotto i 23 km/h con la pedalata.

Deve essere sottoposta a corretta manutenzione secondo le istruzioni contenute in questa guida per l'utente.



ATTENZIONE: Come ogni componente meccanico, una bicicletta è soggetta a forti sollecitazioni e si usura. I diversi materiali e componenti possono reagire in modo diverso all'usura o all'invecchiamento. Se la vita utile prevista per un componente è stata superata, potrebbe rompersi improvvisamente, presentando un rischio di lesioni per il ciclista. Crepe, graffi e scolorimento nelle aree soggette a forti sollecitazioni indicano che il componente ha superato la sua vita utile e deve essere sostituito.

Raccomandazione: uso sicuro e protetto

Prima di utilizzare la bicicletta, assicurarsi che funzioni correttamente. Verificare in particolare i seguenti punti:

- La posizione è comoda
- I dadi, le viti, le leve di serraggio, i componenti serrati
- I freni funzionano correttamente
- Il raggio di movimento del manubrio è corretto, senza giochi eccessivi
- Le ruote non sono bloccate da nulla e i cuscinetti sono regolati correttamente
- Le ruote sono correttamente serrate e fissate al telaio/forcella
- I pneumatici sono in buone condizioni e la loro pressione è corretta
- Lo stato dei cerchioni delle ruote
- I pedali sono fissati saldamente
- La trasmissione è correttamente funzionante
- I riflettori sono posizionati correttamente.



RACCOMANDAZIONE: la tua bicicletta dovrebbe essere sottoposta a revisione da parte di un professionista ogni 6 mesi, al fine di accertare che funzioni correttamente e sia sicura da usare. È responsabilità dell'utente assicurarsi che tutti i componenti funzionino correttamente prima dell'uso.

Scegli un posto sicuro, lontano dal traffico, per familiarizzare con la tua nuova bicicletta. L'assistenza può essere attivata con forza, controllare che il manubrio sia dritto e che la strada sia libera.

Assicurati di essere in buona salute prima di salire sulla bicicletta.

In caso di condizioni meteorologiche insolite (pioggia, freddo, notte...), sii particolarmente vigile e adatta di conseguenza la tua velocità e le tue reazioni.

Quando si trasporta la bicicletta all'esterno del veicolo (portabiciclette, portapacchi...), si consiglia vivamente di rimuovere la batteria e conservarla in un luogo fresco.

L'utente deve rispettare i requisiti delle normative nazionali quando la bicicletta viene utilizzata su strade pubbliche (illuminazione e segnalazione per esempio).



AVVERTENZA: L'utente riconosce di essere responsabile per eventuali perdite, lesioni o danni causati dal mancato rispetto delle istruzioni di cui sopra e che ciò annullerà automaticamente la garanzia.

Struttura delle bicicletta ad assistenza elettrica

Struttura della e-bike UCO Steel



- | | |
|-------------------------------|---------------------------------------|
| 1. Copertura e camera ad aria | 15. Canotto sella |
| 2. Cerchio | 16. Collarino sella |
| 3. Raggi | 17. Batteria |
| 4. Freno a disco anteriore | 18. Serratura blocco/sblocco batteria |
| 5. Forcella | 19. Catena |
| 6. Parafango anteriore | 20. Deragliatore posteriore |
| 7. Pedali | 21. Motore posteriore |
| 8. Guarnitura e pedivella | 22. Freno a disco posteriore |
| 9. Display LCD | 23. Parafango posteriore |
| 10. Telaio | 24. Piano di carico posteriore |
| 11. Manubrio e piantone | 25. Portapacchi anteriore |
| 12. Leve freno | 26. Faro anteriore |
| 13. Manopole | 27. Faro posteriore |
| 14. Sella | 28. Cavalletto |

Primo utilizzo, regolazioni

Avvio degli elementi di sicurezza

Luci

Sono fornite delle luci, composte da due catadiottri (uno bianco incluso nel fanale anteriore e uno rosso fissato sul parafango posteriore o canotto sella), un fanale anteriore, un fanale posteriore, catadiottri arancioni posizionati tra i raggi delle ruote.

Il sistema di illuminazione è uno strumento di sicurezza della bicicletta e deve essere per forza presente su di essa. Verificare che il sistema di illuminazione funzioni correttamente prima di utilizzare la bicicletta per strada.

Fanale anteriore

L'illuminazione si attiva automaticamente all'accensione dello schermo e rimane attiva fino allo spegnimento del sistema.

Fanale posteriore

Vedere il capitolo "Display" L'illuminazione si attiva automaticamente all'accensione dello schermo e rimane attiva fino allo spegnimento del sistema.

Campanello

Sul manubrio si trova un campanello. Questo permette di farsi sentire fino a 50 m.

Il campanello è uno strumento di sicurezza per l'utilizzo su strada della bicicletta e deve essere per forza presente sul manubrio.

Uso del casco

Per un uso sicuro, si raccomanda fortemente l'uso del casco. Questo garantisce una diminuzione di traumi cranici in caso di caduta e maggiore sicurezza dell'utilizzatore.



N.B.: L'uso del casco è obbligatorio per i bambini di meno di 14 anni, che questi siano i ciclisti o i passeggeri.

Per maggiori informazioni rivolgersi al proprio rivenditore.

Regolazione della sella e del manubrio

È importante regolare la bicicletta in base alla propria corporatura.

Sella

Aprire il sistema di blocco rapido (vedere il paragrafo “Pneumatici” per la metodologia d’uso del blocco rapido).

Durante la regolazione della sella nella sua posizione più bassa, ci si deve assicurare che questa non tocchi nessun componente della bicicletta come ad esempio il telaio. Allo stesso modo, non superare il punto di riferimento minimo di inserimento del reggisella. Questo punto di riferimento non deve mai essere visibile durante l’uso della bicicletta.

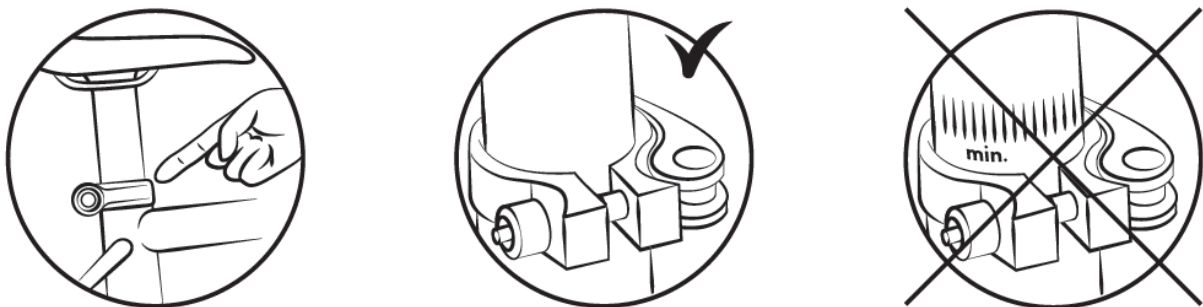

Per verificare l’altezza corretta della sella, bisogna sedersi con le gambe tese e il tallone poggiato sul pedale (fig. B). Mentre si pedala, il ginocchio sarà leggermente piegato con il piede in posizione bassa (fig. A).

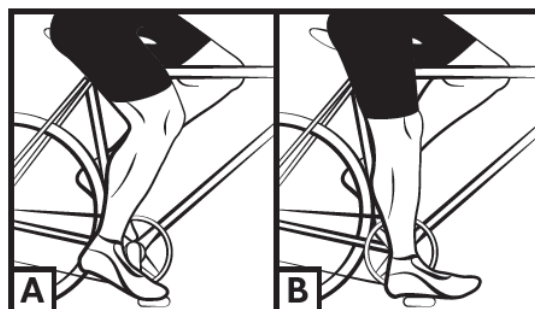

Piantone - manubrio

La bici è dotata di un attacco manubrio chiamato "Aheadset", è possibile regolare l'altezza aumentando o togliendo gli anelli di regolazione posti tra l'attacco del piantone e il cuscinetto superiore dello sterzo.



L'inclinazione del manubrio può essere regolata agendo sulle viti indicate nell'immagine a lato.

Si consiglia di far eseguire queste operazioni da un tecnico qualificato.

Assicurarsi che il manubrio sia perpendicolare all'asse della ruota anteriore.

ATTENZIONE: Il manubrio può influenzare negativamente il tempo di risposta del ciclista in frenata e in curva.



Pneumatici

Verificare regolarmente la pressione degli pneumatici. Usare la bicicletta con pneumatici non gonfi a sufficienza o troppo gonfi può nuocere al rendimento, provocare un'usura prematura, diminuire l'autonomia o aumentare i rischi di un incidente.

Se è visibile un'usura importante o un taglio su uno pneumatico, si prega di sostituirlo prima di usare la bicicletta. Un range della pressione è indicato dal costruttore sul fianco dello pneumatico e nella seguente tabella. La pressione deve essere adattata in base al peso del ciclista.

Modello	Grandezza bicicletta	Grandezza camera d'aria	Grandezza pneumatici	Pressione	
				PSI	Bar
City	20"	20 x 3,0	20 x 3,0	40	2.8

Metodo per stabilire la regolazione corretta dei meccanismi di blocco rapido (ruota e collarino di sella)

I dispositivi di blocco rapido sono ideati per essere azionati a mano. Non utilizzare mai gli strumenti di blocco rapido per bloccare o sbloccare il meccanismo in modo da non deteriorarli.

Per regolare la forza di serraggio dell'asse della ruota, si deve utilizzare il dado di serraggio e non la leva di blocco rapido. Se è possibile manovrare la leva esercitando una pressione manuale minima, questo significa che non è stretta a sufficienza. È quindi necessario restringere il dado di regolazione. Il sistema di blocco rapido deve segnare i piedi della forcella quando è chiuso nella posizione bloccata.

Dopo ogni posizione di regolazione, verificare il centraggio corretto della ruota anteriore rispetto alla forcella. Per regolare, chiudere e aprire i meccanismi di blocco rapido, applicare il seguente metodo:

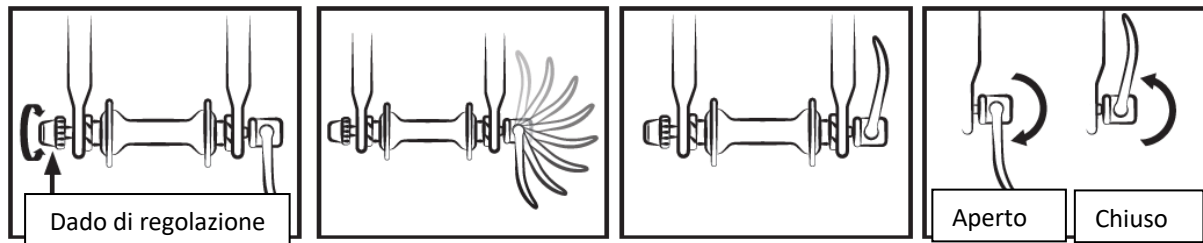

Regolazione dei freni

Prima di qualsiasi uso, verificare che i freni anteriori e posteriori siano ben funzionanti.

La leva lato destro attiva il freno posteriore. La leva lato sinistro attiva il freno anteriore.

Si raccomanda di ripartire la forza frenante a circa 60/40 tra la parte anteriore e quella posteriore. La leva del freno non deve entrare in contatto con il manubrio e le guaine non devono subire traiettorie ad angolo chiuso, per far sì che i cavi scorrano senza il minimo attrito. I cavi danneggiati, sfilacciati, arrugginiti devono essere subito sostituiti.

N.B.:



- In caso di pioggia o tempo umido, le distanze frenanti si allungano. Si raccomanda di anticipare il frenaggio in queste situazioni.
- In caso di virata e frenata, il manubrio può avere un'influenza negativa sul tempo di risposta del ciclista.
- Non toccare i freni a disco dopo un uso intensivo del sistema frenante della bicicletta a pedalata assistita, poiché si rischia di ustionarsi.

Regolazione dei freni a disco meccanico

Le pastiglie esercitano una pressione su un disco fissato nel mozzo della ruota. L'intensità della pressione è regolata da una leva del freno con un cavo. Non azionare la leva del freno quando la ruota è staccata dal telaio o dalla forcella.

Per allineare la staffa del freno a disco automatico, svitare la vite di fissaggio dal supporto della staffa del freno.

Frenare con la leva del freno corrispondente (la staffa del freno si posiziona correttamente) e mantenere il manico del freno in questa posizione stringendo le viti di fissaggio del supporto della staffa.

Verificare che la pastiglia interna (all'interno della ruota) sia a 0,2 - 0,4 mm dal disco. Se non è così, stringere la vite di posizionamento della pastiglia fino a ottenere una distanza di 0,2 - 0,4 mm tra la pastiglia e il disco.

Per regolare la pastiglia esterna (all'esterno della ruota) basta modificare la pressione del cavo del freno in modo da ottenere una distanza di 0,2 - 0,4 mm al livello della staffa o della leva del freno.

Si raccomanda di non versare mai olio o qualsiasi materia lubrificante sul disco o sulle pastiglie (durante la manutenzione della catena o del deragliatore, ad esempio). Se dovesse accadere, si dovrebbe sgrassare le pastiglie o il disco, oppure sostituirli.

Verificare l'allineamento delle pastiglie facendo girare la ruota per usare la bicicletta per strada.

Dischi: la bicicletta è dotata di dischi del diametro di 160 mm.

- Un sistema di dado e di controdado al livello della leva del freno o della staffa permette di regolare la pressione del cavo e quindi la forza frenante che varierà col tempo in base all'usura delle pastiglie del freno.

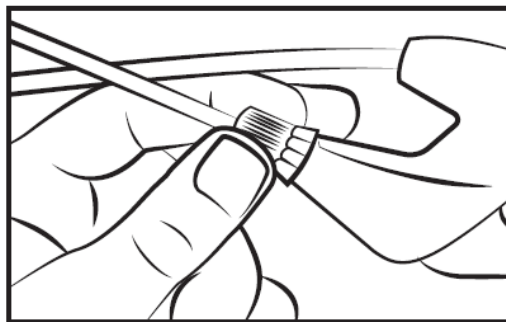

- Le pastiglie dei freni sono standard, sostituirle quando la pastiglia non presenta più componenti di frizione.

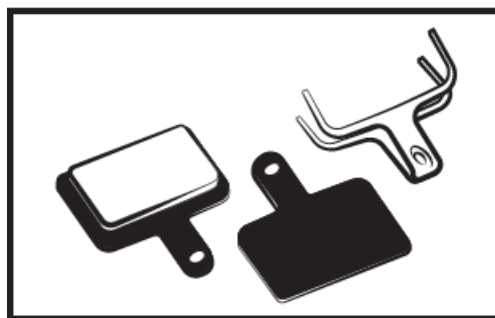

Non dimenticare che le nuove pastiglie dei freni devono essere rodiate. Il rodaggio si effettua usando la bicicletta per qualche minuto e azionando i freni in modo alternato tra arresti bruschi e frenaggi leggeri.

Sostituzione dei pattini dei freni

Rimuovere la ruota e tirare fuori dalla staffa del freno le pastiglie usurate. Posizionare le nuove pastiglie nella staffa in modo che le superfici frenanti siano in contatto. Non toccare le superfici frenanti. Inserire le pastiglie una dopo l'altra nella staffa del freno.

Regolare in seguito i freni come indicato nel paragrafo precedente.

Usura dei cerchi

Come qualsiasi pezzo soggetto a usura, il cerchio deve essere sottoposto a un controllo regolare. Il cerchio può indebolirsi e rompersi, causando una perdita di controllo o una caduta.



N.B.: è importante verificare lo stato di usura dei cerchi. Un cerchio danneggiato può rivelarsi pericoloso e deve essere sostituito.

Regolazione del sistema di cambio marcia

La bicicletta ha diverse velocità intercambiabili manualmente con un sistema con deragliatore posteriore. Attenzione, non pedalare mai all'indietro durante i cambi di marcia e non forzare mai la leva di comando. Utilizzare la maniglia destra per cambiare la corona posteriore e la maniglia sinistra per cambiare la corona anteriore. In pendenza la corona piccola e il pignone grande facilitano la pedalata. Regola il rapporto di trasmissione (corona/pignone) secondo necessità. Attenzione, non pedalare mai all'indietro durante i cambi di marcia e non forzare mai la leva di comando. Per un utilizzo ottimale del sistema di cambio marcia, si consiglia di evitare di cambiare marcia se non durante pedalate intense.



Regolazione delle viti di finecorsa del deragliatore posteriore

Il range di movimento del deragliatore può essere regolata con le viti H e L.

La vite L permette di regolare il limite superiore (sul lato del pignone più grande).

Quando si allenta la vite a L, la catena è posizionata più verso l'esterno del pignone più grande.

La vite H consente di regolare il limite inferiore (sul lato del pignone più piccolo).

Quando si allenta la vite H, la catena è posizionata più verso l'esterno del pignone più piccolo.

Queste azioni vengono eseguite di un quarto di giro alla volta. Ad ogni regolazione, dovresti ottenere un perfetto allineamento tra pignone, catena e puleggia del deragliatore posteriore.

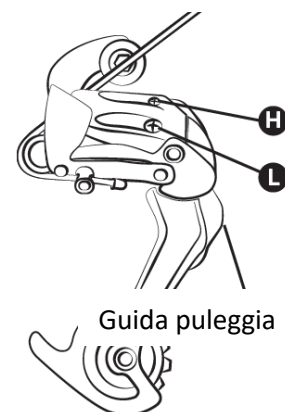

Schema deragliatore posteriore:

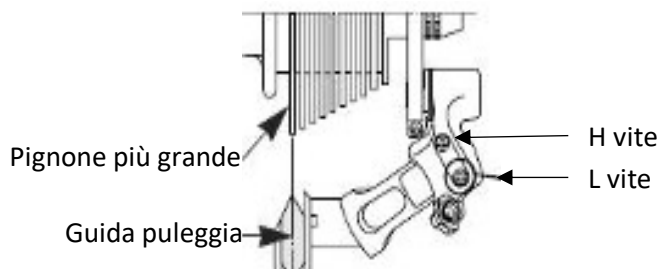

Regolazione della tensione del cavo del deragliatore posteriore

Per regolare una corretta sostituzione del pignone, utilizzare il regolatore a barilotto sul deragliatore posteriore o sull'impugnatura. Questo regolatore a barilotto consente di regolare la tensione del cavo del deragliatore e di posizionare correttamente il deragliatore in base alla velocità scelta.

Regolazione della catena

La tua bicicletta è dotata di un deragliatore posteriore esterno, la catena si tende automaticamente.

Per sostituire la catena

Poiché le catene nuove sono di solito vendute con troppe maglie, il primo passo è quello di accorciarle alla lunghezza giusta. Il metodo più sicuro consiste nel contare il numero di maglie della vecchia catena in modo da regolare quella nuova. Per montare la vecchia catena, basta sfilarla (rimuovere un rivetto).

Una volta sfilata, si deve montare quella nuova. Per fare ciò, bisogna passarla attorno alla guarnitura dei pedali e del pignone posteriore, in modo che questa si colleghi correttamente agli altri elementi della trasmissione. Per chiudere la catena si raccomanda di utilizzare un attacco rapido. Questo fungerà da maglia femmina che si inserirà tra le due maglie maschi. L'attacco rapido permetterà inoltre di smontare più facilmente la catena per pulirla.

Per verificare se la lunghezza della catena è corretta, è necessario metterla sul pignone piccolo e sulla corona grande. In questa configurazione, la linea virtuale tracciata tra il mozzo della ruota posteriore e l'asse della ruota dentata inferiore del deragliatore deve essere verticale.

Si consiglia di far effettuare le operazioni necessarie da un tecnico qualificato.

Sostituzione pedali

Per sostituire i pedali, identificarli tramite la lettera indicata su di essi. Il pedale destro è indicato con la "R" (Right) e il pedale sinistro con la "L" (Left). Girare il pedale R in senso orario per fissarlo sulla manovella. Girare il pedale L in senso antiorario.

Ruota e motore

Dopo il primo mese di utilizzo, si consiglia di restringere i raggi per limitare l'impatto della trazione del motore sulla ruota posteriore. Durante l'avvio del motore, si potrebbe avvertire un leggero rumore. Questo rumore è normale, poiché il motore si avvia e assiste la pedalata. Questo può diventare più forte quando è sollecitato al massimo.

Manutenzione

Questa bicicletta deve essere sottoposta a una manutenzione regolare sia per la sicurezza sia per aumentarne la durata di vita. È importante controllare regolarmente gli elementi meccanici per garantire la sostituzione dei pezzi usurati o che presentino tracce di usura.

Al momento della sostituzione di un componente, è importante usare dei pezzi originali per tutelare le prestazioni e l'affidabilità della bicicletta. Si prega di utilizzare pezzi di ricambio appropriati per quel che riguarda gli pneumatici, le camere ad aria, gli elementi di trasmissione e i vari elementi del sistema frenante.



ATTENZIONE: Togliere sempre la batteria prima di effettuare una sostituzione.

Pulizia

Per evitare la corrosione della bicicletta, è necessario sciacquarla regolarmente con acqua dolce, soprattutto se è stata esposta all'acqua di mare.

La pulizia deve essere fatta con una spugna, una vaschetta di acqua tiepida e un getto d'acqua (non pressurizzato).



RACCOMANDAZIONE: Fare attenzione soprattutto a non utilizzare uno spruzzatore ad acqua altamente pressurizzata.

Lubrificazione

La lubrificazione è essenziale sui vari componenti che sono in movimento, al fine di evitarne la corrosione. Oleate regolarmente la catena, spazzolate i pignoni e le guarniture, inserite periodicamente qualche goccia d'olio nelle guaine dei cavi dei freni e del deragliatore.

Si consiglia di cominciare con la pulizia e l'asciugatura degli elementi da lubrificare. Per gli altri componenti bisogna utilizzare del grasso.

Si consiglia di utilizzare dell'olio specifico per la catena e il deragliatore. Per gli altri componenti bisogna usare del grasso.

Controlli regolari

Il serraggio della bulloneria: leva, manovella, pedali, potenze. Le coppie di serraggio da applicare sono le seguenti:

COMPONENTI	COPPIA CONSIGLIATA (Nm)	INDICAZIONI PARTICOLARI
Pedali sulle pedivelle	10 – 15	Lubrificare le filettature
Manovella sulla guarnitura	18 – 20	Lubrificare le filettature
Serraggio piega-piantone	5 – 6	
Serraggio serie sterzo	5 – 10	
Leva del freno	6 – 8	
Staffe del freno	6 – 8	
Sella su reggisella	20 – 22	
Collarino reggisella	---	Serraggio rapido
Ruota	30	O serraggio rapido

Le altre coppie di serraggio dipendono dalla dimensione dei dadi: M4: da 2,5 a 4.0 Nm, M5: da 4.0 a 6.0 Nm, M6: da 6.0 a 7.5 Nm. Stringere le viti in base alla coppia richiesta.

Controllare regolarmente gli pneumatici: usure, tagli, fessure, graffi. Sostituire lo pneumatico se necessario. Controllare i cerchi e l'assenza di usura eccessiva, deformazioni, urti, fessure, ecc.

Revisioni

Per garantire la sicurezza e tenere i componenti in un buono stato di funzionamento, la bicicletta a pedalata assistita deve essere controllata periodicamente dal proprio rivenditore. Inoltre la manutenzione della bicicletta deve essere effettuata regolarmente da un tecnico qualificato.

Prima revisione: 1 mese o dopo 150 km:

- Verifica del serraggio degli elementi: manovella, ruota, potenza, pedali, manubrio, collarino di sella,
- Verifica del funzionamento della trasmissione,
- Verifica e regolazione dei freni,
- Pressione e/o allineamento delle ruote.
- Pressione degli pneumatici

Ogni anno o 2000 km:

- Verifica dei livelli d'usura (pattini dei freni, trasmissione, pneumatici),
- Verifica del funzionamento dell'assistenza elettrica,
- Controllo dei cuscinetti (scocca dei pedali, ruote, direzione, pedali),
- Controllo dei cavi (freni, deragliatore, sospensione) o dei tubi di scarico del freno idraulico,
- Pressione e/o allineamento delle ruote.
- Pressione degli pneumatici

Ogni 3 anni o 6000 km:

- Verifica dei livelli di usura (pattini dei freni, trasmissione, pneumatici),
- Controllo dei cuscinetti (scocca dei pedali, ruote, direzione, pedali),
- Controllo dei cavi (freni, deragliatore, sospensione o dei tubi di scarico del freno idraulico),
- Sostituzione della trasmissione (catena, ruota libera, guarnitura),
- Verifica del funzionamento dell'assistenza elettrica,
- Sostituzione degli pneumatici,
- Controllo dell'usura delle ruote (raggi, cerchio
- Pressione dei raggi e/o allineamento delle ruote,
- Sostituzione dei pattini o dei pattini dei freni,
- Verifica del funzionamento dell'assistenza elettrica,
- Controllo delle funzioni elettriche.

Assistenza alla pedalata e batteria

Il ciclista deve far girare i pedali in avanti per beneficiare dell'assistenza motorizzata. Si tratta di un aspetto di sicurezza importante. Questa bicicletta ad assistenza elettrica fornisce un'assistenza motorizzata fino a una velocità di 25 km/h. Oltre, il motore si spegnerà. È possibile andare più veloce, ma tramite un maggiore sforzo e senza assistenza elettrica.

Il motore non funzionerà finché non si sarà fatto fare un giro completo ai pedali. Questa funzionalità protegge il motore e il controllore e allunga la durata di vita dei componenti elettrici.

Assistenza alla pedalata

Le impostazioni e le informazioni sono regolabili direttamente sul display situato sul manubrio.



N.B.: Si prega di spegnere l'interruttore principale sulla batteria quando non si è più in sella. In questo modo si risparmierà la carica della batteria.

Display LCD

Di seguito la presentazione delle caratteristiche e dei comandi relativi al display.





Visualizzazione completa delle icone riportate sul display



Indicazione della capacità della batteria



Indicazione del chilometraggio (trip)



Indicazione del livello di assistenza



Indicazione della velocità reale



Illuminazione



Walk Assistance



Funzione BOOST

Comando remoto (posizionato sul manubrio)



1- Pulsante ON/OFF

2- Pulsante SU / Funzione BOOST

3- Pulsante GIÙ

Accensione/Spegnimento

Tenere premuto  (>2S) per attivare il sistema.

Tenere premuto  (>2S) per spegnere il sistema.

In caso di inutilizzo della bicicletta per più di 5 minuti, il display si spegne automaticamente per mantenere la carica della batteria.

Selezione del livello di assistenza





Quando il display è acceso, premere il pulsante  o  per cambiare il livello di servoassistenza, il livello più basso è 0, il livello più alto è 5.

Illuminazione

Fare doppio clic sul pulsante  per accendere l'illuminazione.

Fare nuovamente doppio clic sul pulsante  per spegnere l'illuminazione.

Modalità Walk Assistance

Premere il pulsante  fino a quando sul display verrà visualizzato il simbolo  , tenere premuto il pulsante  , la bicicletta entrerà in modalità di assistenza alla camminata alla velocità massima di 6km/h; rilasciare il tasto  per terminare la modalità di assistenza alla camminata.

Funzione BOOST

Tenendo premuto il pulsante  a partire dal livello di assistenza 1 fino al livello 5, verrà attivata la funzione "Boost" la quale permetterà alla bicicletta di raggiungere nell'immediato la velocità massima consentita in modo da fornire maggiore assistenza in caso di necessità.

DEFINIZIONE DEL CODICE DI ERRORE

Codice	Causa	Sistema motore mozzo
"05"	Acceleratore non in posizione	<ol style="list-style-type: none"> 1. Controllare se l'acceleratore è in posizione 2. Controllare se il cavo dell'acceleratore è collegato correttamente o se il cavo (dall'acceleratore al controller) è danneggiato. 3. Risolvere i problemi della parte difettosa: <ol style="list-style-type: none"> 1) Sostituire l'acceleratore 2) Sostituire il controller
"07"	Protezione da sovratensione del sistema	<ol style="list-style-type: none"> 1. Controllare se la tensione nominale della batteria è la stessa del controller. 2. Risolvere i problemi della parte difettosa: <ol style="list-style-type: none"> 1) Sostituire la batteria 2) Sostituire il controller
"08"	Il segnale Hall nel motore è anomalo	<ol style="list-style-type: none"> 1. Controllare se il cavo del motore è collegato correttamente o se il cavo (dal motore al controller) è danneggiato. 2. Risolvere i problemi della parte difettosa: <ol style="list-style-type: none"> 1) Sostituire il motore 2) Sostituire il controller
"09"	Filo di fase nel motore anomalo	<ol style="list-style-type: none"> 1. Controllare se il cavo del motore è collegato correttamente o se il cavo (dal motore al controller) è danneggiato. 2. Risolvere i problemi della parte difettosa: <ol style="list-style-type: none"> 1) Sostituire il motore 2) Sostituire il controller
"10"	Protezione da sovratemperatura del motore (Si verifica solo quando il motore è dotato di sensore di temperatura.)	<ol style="list-style-type: none"> 1. Se si guida per lungo tempo, spegnere il sistema e lasciare raffreddare il motore. 2. Se non si guida o si guida per un breve periodo, risolvere i problemi relativi alla parte difettosa: <ol style="list-style-type: none"> 1) Sostituire il motore 2) Sostituire il controller
"11"	Sensore di temperatura del motore anomalo (Si verifica solo quando il motore è dotato di sensore di temperatura.)	<ol style="list-style-type: none"> 1. Controllare se il cavo del motore è collegato correttamente o se il cavo (dal motore al controller) è danneggiato. 2. Risolvere i problemi della parte difettosa: <ol style="list-style-type: none"> 1) Sostituire il motore 2) Sostituire il controller

"12"	Sensore di corrente del controller anomalo	Sostituire il controller
"14"	Protezione da sovratemperatura del controller	<ol style="list-style-type: none"> 1. Se guidi per molto tempo, spegni il sistema e lascia che il controller si raffreddi. 2. Se non si pedala o si pedala per un breve periodo, sostituire il controller.
"15"	Sensore di temperatura del controller anomalo	Sostituire il controller
"21"	Sensore di velocità anomalo	<ol style="list-style-type: none"> 1. Controllare se il cavo del motore è collegato correttamente o se il cavo (dal motore al controller) è danneggiato. 2. Risolvere i problemi della parte difettosa: <ol style="list-style-type: none"> 1) Sostituire il motore 2) Sostituire il controller
"26"	Sensore di coppia anomalo (Si verifica solo quando il sistema di azionamento è dotato del sensore di coppia.)	<ol style="list-style-type: none"> 1. Controllare se il cavo del sensore di coppia è collegato correttamente o se il cavo (dal sensore al controller) è danneggiato. 2. Risolvere i problemi della parte difettosa: <ol style="list-style-type: none"> 1) Sostituire il sensore di coppia 2) Sostituire il controller
"30"	Comunicazione anormale	<ol style="list-style-type: none"> 1. Controllare se il cavo HMI è collegato correttamente o se il cavo (dall'HMI al controller) è danneggiato. 2. Risolvere i problemi della parte difettosa: <ol style="list-style-type: none"> 1) Sostituire il controller se l'HMI si spegne automaticamente dopo aver visualizzato il codice di errore per 20 secondi. 2) Sostituire l'HMI se l'HMI non si spegne automaticamente dopo aver visualizzato il codice di errore per 20 secondi. (andare alla pagina successiva) 3) Se lo strumento BESST è disponibile, collegarlo all'HMI e al controller, leggere le informazioni dell'HMI e del controller e sostituire la parte che non è in grado di leggere le informazioni.
"35"	Circuito di rilevamento per 15V ha un errore	Utilizzando lo strumento BESST, aggiornare il controllore per verificare se il problema si risolve. In caso contrario, cambiare il controllore o contattare il fornitore.
"36"	Circuito di rilevamento pulsante ON/OFF anomalo (Si verifica solo quando il sistema di	<ol style="list-style-type: none"> 1. Se si continua a premere il pulsante ON/OFF quando l'HMI si accende, il codice di errore emetterà un allarme. Rilasciare il pulsante e osserva se il codice scompare. 2. Risolvere i problemi della parte difettosa: <ol style="list-style-type: none"> 1) Sostituire l'HMI 2) Sostituire il controller

	azionamento è dotato del protocollo di comunicazione Bafang CAN.)	
"37"	Il WDT (Watch Dog Timer) nel controller è anomalo	Sostituire il controller
"42"	La tensione di scarica della batteria è troppo bassa	1. Caricare la batteria 2. Sostituire la batteria
"49"	La tensione di scarica della singola cella è troppo bassa	1. Caricare la batteria 2. Sostituire la batteria
"4C"	Differenza di tensione tra singola cella	Sostituire la batteria

Batteria

Letture del livello di carica della batteria

Per conoscere il livello di carica tenere premuto il tasto di carica situato sulla parte superiore della batteria.



I 4 LED si accendono per indicare lo stato di carica.

DISPLAY	LIVELLO DI CARICA
● ● ● ●	100%
● ● ● ○	75%
● ● ○ ○	50%
● ○ ○ ○	< 25%

Inserimento/rimozione della batteria

La batteria è collegata direttamente all'unità di controllo posizionata verticalmente sul tubo sella.



N.B.: Prima di maneggiare la batteria, assicurarsi che il display sia spento.

Per installare la batteria, far scivolare verticalmente il blocco batteria lungo il binario dell'unità di controllo verso il basso e premere per assicurarsi che sia inserita correttamente, infine bloccarla.



Per bloccarla, inserire la chiave nella serratura e fare un mezzo giro in senso orario (batteria e supporto chiusi). È possibile sbloccarla effettuando la procedura inversa.



Bloccata



Sbloccata



N.B.: Si prega di ricordarsi di togliere la chiave e di conservarla in sicurezza dopo aver tolto la batteria dal supporto!

Utilizzo del caricabatterie

Prima di caricare la batteria, si prega di leggere il libretto delle istruzioni e il libretto del caricabatteria, se sono forniti con la bicicletta. Si prega, inoltre, di prestare attenzione ai seguenti punti relativi al caricabatteria:

- Rispettare le istruzioni indicate sull'etichetta del caricabatteria.
- Non utilizzare questo caricabatteria vicino a gas esplosivi o a sostanze corrosive.
- Non scuotere il caricabatteria, non sottoporlo a urti ed evitare le cadute.
- Proteggere sempre il caricabatteria dalla pioggia e dall'umidità, per un uso interno. 
- La tolleranza di temperatura di questo caricabatteria si situa tra gli 0 e i +40 °C.
- È vietato smontare il caricabatteria; in caso di problemi affidare l'apparecchio a un riparatore qualificato.
- Si deve usare esclusivamente il caricabatteria in dotazione con la bicicletta elettrica per evitare guasti. Si noti che l'inosservanza di questo obbligo farà decadere la garanzia.
- Durante la ricarica, la batteria e il caricabatteria devono essere distanti dal muro di almeno 10 cm e trovarsi in un luogo asciutto e ventilato. Non mettere niente in contatto diretto con il caricatore durante l'uso.
- Non toccare il caricabatteria per troppo tempo durante la ricarica (rischio di ustione superficiale).
- Sistemare il caricabatteria in una posizione stabile.
- Non coprire il caricabatterie, altrimenti si rischia il surriscaldamento durante la ricarica.
- Non immergere il prodotto.
- Evitare qualsiasi contatto con l'acqua durante la ricarica della batteria. Non toccare il caricabatteria con le mani bagnate.
- Non usare il caricabatteria con un cavo di alimentazione o delle spine rovinate. Assicurarsi che la presa del caricabatteria sia collegata correttamente al compartimento per la ricarica.
- Non mandare in cortocircuito gli spinotti del caricabatteria utilizzando un oggetto metallico.
- Staccare la corrente prima di inserire o disinserire i fili nella batteria.
- Questo caricabatteria è stato progettato per caricare le batterie al litio; non caricare un tipo di batteria sbagliato. Non utilizzarlo su una batteria non ricaricabile.
- Questo apparecchio può essere utilizzato da bambini di età minima di 8 anni e da persone che possiedono capacità fisiche, sensoriali o mentali ridotte o privi/e di esperienza o di conoscenza se essi (o esse) sono correttamente sorvegliati(e) o se sono state rese edotte delle istruzioni relative all'uso dell'apparecchio in tutta sicurezza e se i rischi potenziali sono stati illustrati. I bambini non devono giocare con l'apparecchio. La pulizia e la manutenzione da parte dell'utilizzatore non devono essere effettuate da bambini senza sorveglianza.
- E' necessario sorvegliare i bambini per assicurarsi che non giochino con l'apparecchio.
- Tenerlo fuori dalla portata dei bambini, questo prodotto non è un giocattolo.

- Il cavo flessibile esterno di questo prodotto non può essere sostituito; in caso di danneggiamento del cavo, si consiglia di disfarsene.
- A fine vita, consegnare il prodotto a un centro di smaltimento dei rifiuti.

Procedura di ricarica

Se una presa della corrente è disponibile vicino alla bicicletta, è possibile ricaricare la batteria direttamente sulla bicicletta senza staccarla. La presa del caricabatteria è coperta da un tappo di plastica, basta aprirlo per ricaricare la batteria direttamente.

La rimozione della batteria può rivelarsi utile in luoghi in cui non è possibile sistemare la bicicletta o quando non si è vicini a una presa elettrica.



N.B.: La ricarica della batteria deve avvenire all'interno di un luogo ventilato.

Si prega di ricaricare la batteria della bicicletta seguendo queste istruzioni:

- È possibile ricaricare la batteria tramite una presa elettrica standard. Non è necessario azionare l'interruttore.
- Inserire la presa del caricabatteria nella batteria e inserire il cavo dell'alimentatore del caricabatteria in una presa vicina.
- Durante la ricarica, il LED sul caricabatteria sarà rosso quando il funzionamento sarà corretto. Quando diventa verde, significa che la batteria è stata ricaricata.
- Per terminare la ricarica, si deve scollegare la presa elettrica e poi la presa collegata alla batteria. Infine, chiudere il tappo della presa della batteria.

Autonomia della batteria

Questa bicicletta elettrica è dotata di una batteria agli ioni di litio di alta qualità. Le batterie ioni di litio hanno una ricarica senza effetto memoria e un ampio range di tolleranza che va dai -10 ai +40 °C.

Per garantire alla batteria la durata di vita massima e proteggerla dai guasti, si prega di seguire le istruzioni d'uso e di manutenzione sotto.

Mantenimento della batteria

Dopo aver ricaricato la batteria, si consiglia di lasciarla riposare 20-30 minuti prima di utilizzarla.

L'autonomia della batteria dipende da vari fattori d'uso:

- La scelta della modalità di assistenza
- Il peso del ciclista
- Il dislivello della strada
- Il gonfiaggio degli pneumatici
- Il vento
- Lo sforzo della pedalata
- L'avvio e la frequenza delle pause
- La temperatura esterna

Avvertenze e precauzioni

Si raccomanda di ricaricare le batterie regolarmente o dopo qualsiasi utilizzo. Non c'è un effetto memoria su queste batterie. Per massimizzarne la durata di vita, si consiglia:

- Di evitare gli ambienti caldi (temperatura di carica ideale 20°C)
- Di lasciare raffreddare la batteria per 30 minuti dopo l'uso della bicicletta

Precauzioni d'uso:



- Utilizzare la batteria solo per questa bicicletta.
- Utilizzare solo il caricabatteria specifico in dotazione per caricare la batteria.
- Caricare la batteria solo in un luogo ben ventilato.
- Non esporre la batteria a fonti di calore e non caricarla sotto il sole.
- Non smontare o modificare l'alloggiamento e la batteria che è inclusa nell'alloggiamento.
- Non collegare i poli (+) e (-) della batteria con un oggetto metallico.
- Non versare liquidi sulla batteria.
- Non utilizzare una batteria rovinata.
- Non continuare a caricare la batteria se la ricarica non è completa alla fine del tempo di ricarica teorico.
- Non utilizzare la batteria se emette uno strano odore, si riscalda in maniera inusuale o in caso di sospetta anomalia.
- Non lasciare la batteria alla portata dei bambini.
- Ricaricare la batteria prima di conservarla per tanto tempo ed effettuare la stessa operazione dopo questo stoccaggio.

Durata di vita delle batterie



La prestazione delle batterie può essere intaccata dall'usura dopo tante ricariche. Questo dipenderà da come si utilizza la bicicletta a pedalata assistita. Portare le batterie usurate nel proprio negozio o in punti di smaltimento dei rifiuti specializzati. Non gettare assolutamente le batterie scariche nella natura.

Manutenzione della batteria

Per garantire la massima durata di vita della batteria e proteggerla da guasti, si prega di seguire le seguenti istruzioni d'uso e di manutenzione:

Quando si nota che la carica scende al 10 %, la batteria deve essere ricaricata presto.



RACCOMANDAZIONE: Se la bicicletta non viene utilizzata frequentemente per un certo periodo, è necessario ricaricarla ogni mese. L'alloggiamento della batteria deve essere conservato in un luogo asciutto, sicuro, a una temperatura tra i 5° e i 35°C.

AVVISO:



- La durata di vita della batteria può ridursi in caso di conservazione prolungata senza ricarica regolare, come menzionato in precedenza.
- Non utilizzate metalli per collegare direttamente due poli della batteria, poiché in questo modo si potrebbe generare un cortocircuito.
- Non mettere mai la batteria vicino a un camino o a qualsiasi altra fonte di calore.
- Non scuotere la batteria, evitare urti e cadute.
- Quando il blocco batteria è tolto dalla bicicletta, tenerlo fuori dalla portata dei bambini per evitare incidenti.
- È vietato aprire la batteria.

Utilizzo e manutenzione del motore elettrico

Le nostre biciclette a pedalata assistita sono programmate per avviare l'assistenza elettrica dopo un mezzo giro dei pedali.

Non utilizzare la bicicletta in luoghi inondati o in caso di temporale. Non immergere i componenti elettrici in acqua, per evitare che si danneggino. Evitare urti al motore che potrebbero guastarlo.

Manutenzione dell'unità di controllo

È molto importante occuparsi del controllore facendo riferimento alle seguenti istruzioni:

- Proteggere il controllore dalle infiltrazioni d'acqua e non immergerlo assolutamente.

Note: Se si pensa che si sia infiltrata dell'acqua nell'alloggiamento, spegnere subito la batteria e continuare senza assistenza. Sarà possibile riavviarla non appena il controllore si sarà asciugato.

- Non scuotere il controllore, non sottoporlo a urti o a cadute.



N.B.: Non aprire l'alloggiamento dell'unità di controllo. Qualsiasi tentativo di aprire l'alloggiamento del controllore, di modificarlo o di regolarlo farà decadere la garanzia. Si prega di chiedere al proprio rivenditore o professionista di effettuare le riparazioni.

Qualsiasi modifica dei parametri del sistema di gestione elettrica, soprattutto il cambio del limite di velocità, sono formalmente vietati e fanno decadere la garanzia della bicicletta.

Diagramma elettrico e specifiche tecniche

Ci riserviamo il diritto, senza preavviso, di modificare questo prodotto. Per ulteriori informazioni, contatta il tuo rivenditore.

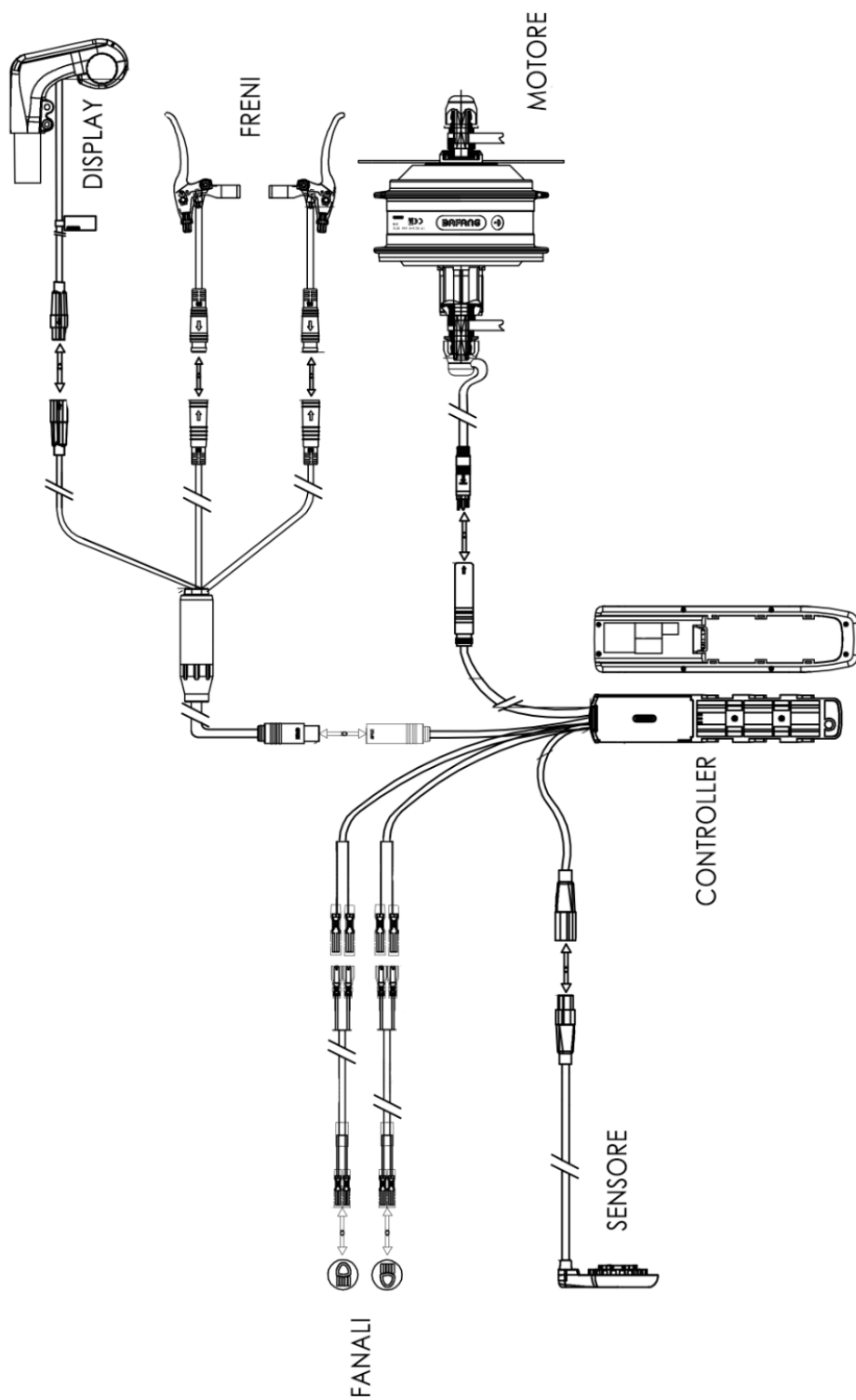

Scheda tecnica principale

Specifiche		UCO Steel
Peso massimo: Ciclista + Carico + bicicletta		150 kg
Velocità massima con assistenza		25 km/h
Autonomia		Appross. 40 - 50 km
Motorizzazione	Potenza massima	250 W – 32Nm
	Tensione	36V
	Rumore massimo durante l'utilizzo	< 70 dB
Batteria	Tipo	Ioni di Litio
	Tensione	36V
	Capacità	10,4 Ah
	Peso	2,5 kg
	Tempo di ricarica	6-8 h
	Numero di cicli	500 cicli
Caricabatteria	Tensione di ingresso	100-240V
	Tensione d'uscita	36V
Peso totale della bicicletta		26,5 kg
Dimensione della bicicletta		20"
Dimensione pneumatici/Ruota		20 x 3.0
Taglia utilizzatore		160 - 180

After Sales

Componenti soggetti a usura

I vari elementi soggetti a usura sono elementi standard. Sostituire sempre i pezzi usurati e/o da sostituire con componenti identici e in vendita in commercio o presso il proprio rivenditore.

Risoluzione dei problemi di base

Non provare ad accedere o a riparare un componente elettrico autonomamente. Contattare lo specialista più vicini per un controllo da parte di una persona qualificata.

Le seguenti informazioni sono a scopo informativo e non sono istruzioni che servono ad assistere il ciclista durante le riparazioni. Qualsiasi procedura di riparazione menzionata deve essere effettuata da un professionista qualificato, consapevole dei problemi di sicurezza ed esperto di manutenzione elettrica.

Descrizione del problema	Cause possibili	Risoluzione
Dopo aver acceso la batteria, il motore non assiste la pedalata.	<ol style="list-style-type: none"> 1) il cavo del motore (giunto di connessione a tenuta stagna) è collegato male 2) la leva del freno non è tornata correttamente in posizione normale, causando lo spegnimento dell'interruttore. 3) il fusibile della batteria si è fuso 4) il sensore di velocità è troppo distante dal disco magnetico sull'asse B.B. 5) il collegamento tra il sensore e il controllore non è avvenuto o c'è un falso contatto. 	<p>Verificare innanzitutto che la batteria sia carica. Se non è così, ricaricarla.</p> <ol style="list-style-type: none"> 1) verificare che il collegamento non presenti intoppi 2) risistemare la leva del freno nella posizione normale con attenzione senza frenare 3) aprire la parte superiore del blocco batteria e verificare lo stato del fusibile. Se è fuso, contattare il proprio rivenditore o un professionista autorizzato a sostituirlo. 4) regolare la distanza tra il sensore e il nastro magnetico in modo che non sia superiore a 3 mm. 5) assicuratevi che il controllore e il sensore siano collegati correttamente.
L'autonomia della batteria diminuisce (N.B.: le prestazioni della batteria sono legate direttamente al peso del ciclista, dei bagagli, alla forza del vento, al tipo di strada e ai frenaggi costanti).	<ol style="list-style-type: none"> 1) il tempo di ricarica non è sufficiente 2) la temperatura ambiente è troppo bassa e influenza il funzionamento della batteria 3) le salite o i venti contrari sono frequenti e le strade sono in cattivo stato 4) la pressione degli pneumatici non è sufficiente (rigonfiarli) 5) arresti e ripartenze frequenti 6) la batteria è stata conservata senza essere ricaricata per tanto tempo. 	<ol style="list-style-type: none"> 1) si prega di ricaricare la batteria seguendo le istruzioni (capitolo 7.3) 2) in inverno o con temperature inferiori agli 0 °C, la batteria deve essere conservata al chiuso 3) si tratta di una causa normale e il problema si risolverà con il miglioramento delle condizioni 4) gonfiare gli pneumatici a una pressione di 3,1 bar 5) il problema si risolverà migliorando le condizioni d'uso 6) effettuare una ricarica regolare in conformità con il libretto delle istruzioni. Se non si riesce a risolvere il problema, contattare il proprio rivenditore o professionista qualificato.

<p>Dopo aver collegato il caricabatteria, i LED di carica non si accendono.</p>	<p>1) problema con la presa elettrica 2) falso contatto tra la presa d'ingresso del caricabatteria e la presa elettrica. 3) la temperatura è troppo bassa.</p>	<p>1) controllare e riparare la presa elettrica 2) controllare e inserire fino in fondo la presa 3) effettuare la carica interna Se le soluzioni precedenti non hanno avuto effetto, si prega di contattare il proprio rivenditore o un professionista qualificato.</p>
<p>Dopo una ricarica di più di 4/5 ore, la spia LED di ricarica è ancora rossa. (N.B.: è importantissimo ricaricare la batteria rispettando le istruzioni per evitare di danneggiare il materiale).</p>	<p>1) la temperatura ambiente è pari o superiore ai 40 °C 2) la temperatura ambiente è pari o inferiore agli 0 °C 3) la bicicletta non è stata ricaricata dopo l'uso, scaricandola esageratamente 4) la tensione di uscita è troppo bassa per poter ricaricare la batteria.</p>	<p>1) ricaricare la batteria a una temperatura inferiore ai 40 °C e in conformità con le istruzioni 2) ricaricare la batteria al chiuso e in conformità con le istruzioni 3) sottoporre a corretta manutenzione la batteria per evitare che venga caricata troppo a lungo 4) non ricaricare a una tensione inferiore ai 100 V. Se le soluzioni precedenti non hanno avuto effetto, si prega di contattare il proprio rivenditore o un professionista qualificato</p>
<p><u>Display LCD:</u> La velocità non si visualizza sullo schermo LCD.</p>	<p>La biglia magnetica sul raggio della ruota è troppo distante dal sensore (fissato dietro il telaio o la forcella anteriore), impedendo al sensore di ricevere il segnale quando la ruota gira.</p>	<p>Verificare la distanza tra la biglia magnetica e il sensore, e assicurarsi che questa non ecceda i 5 mm.</p>

Risoluzione dei problemi legati al caricabatteria:

- La luce rossa non funziona durante la ricarica: verificare che i connettori siano collegati correttamente. Verificare se la tensione normale è stata improvvisamente superata; in questo caso, si prega di controllare la riparazione del caricabatteria. Se quanto detto in precedenza è corretto, allora la batteria è sicuramente difettosa.
- La luce rossa non diventa verde: spegnere l'alimentazione, poi dopo 5 secondi collegare l'alimentazione settore e continuare la ricarica. Se la batteria non si carica più, questa è sicuramente difettosa.
- La luce rosa diventa subito verde: verificare che la batteria sia completamente carica. Se non lo è, la batteria o il caricabatteria sono difettosi.

Accessori - Dotazioni di base

Il modello UCO Steel viene fornito con alcuni accessori in dotazione per usufruire di tutti i punti forti per agevolare il trasporto di carichi comodamente e con facilità.

Modalità di montaggio degli accessori in dotazione

Per fornire un supporto tecnico pratico ed intuitivo, di seguito le istruzioni sulle modalità di montaggio degli accessori di base forniti con la bicicletta a pedalata assistita modello UCO Steel.

Per ogni accessorio è possibile trovare le relative caratteristiche/specifiche tecniche e la lista completa riportante i componenti in dotazione per procedere passo per passo al montaggio.

Portapacchi anteriore

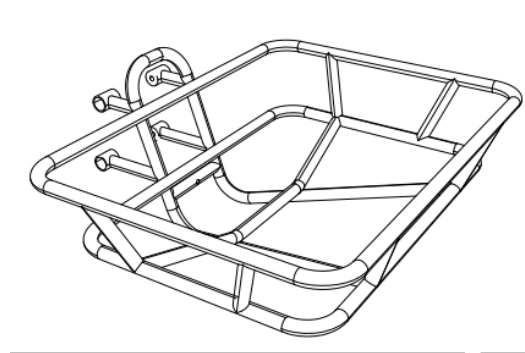

Caratteristiche:

- ✓ Efficiente superficie e capacità di carico
- ✓ Max. capacità di carico consentito 15 kg
- ✓ Comodo per stipare oggetti di vario genere

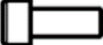

Attenzione: non eccedere il carico massimo consentito di 15 kg

Accessori in dotazione per il montaggio

CODICE		Q.TA'	COMPONENTE
_01		x4	M6X15
_02		x4	TAPPO IN GOMMA

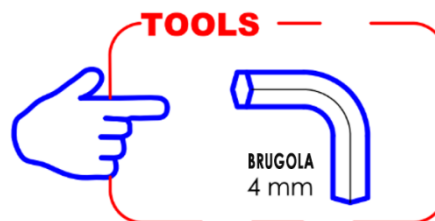

Di seguito la procedura di montaggio:

- 1- Svitare le viti già montate sulla bicicletta e posizionare il portapacchi anteriore sul telaio come mostrato nelle immagini sottostanti.

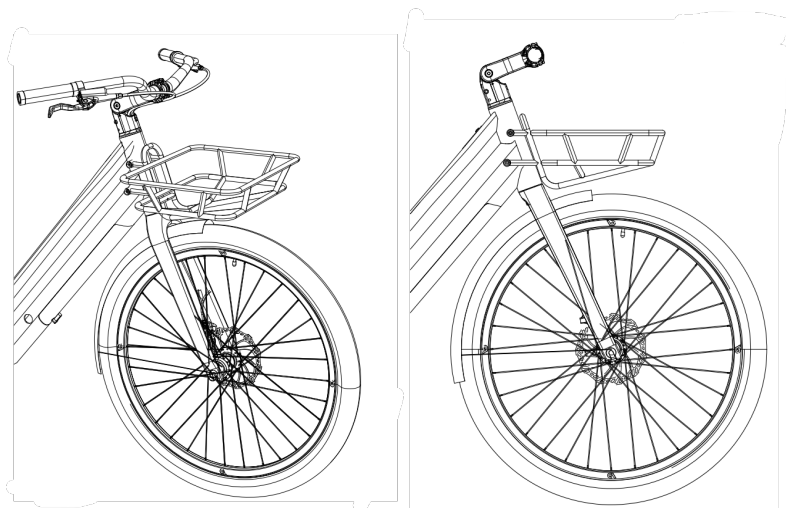

- 2- Fissare il portapacchi al telaio utilizzando le viti in dotazione come mostrato nelle immagini sottostanti.

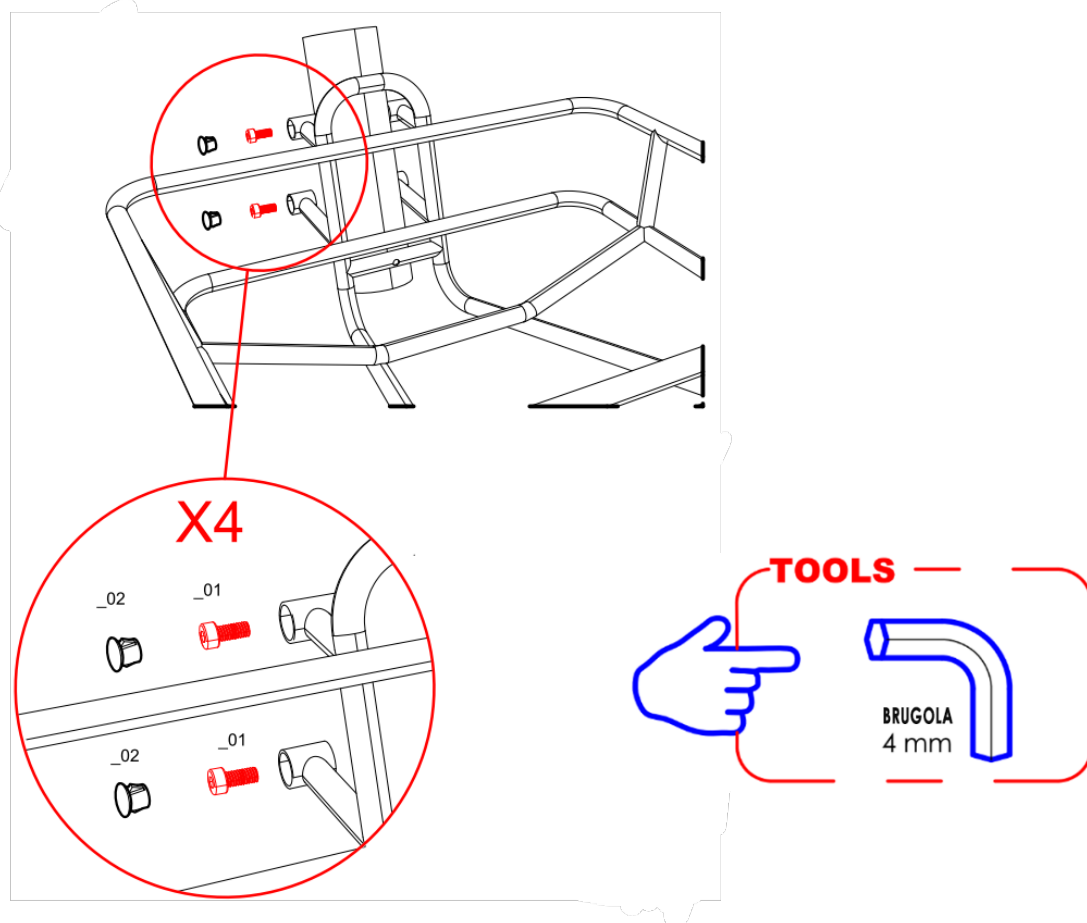

Piano di carico posteriore (incorporato nel telaio)

Caratteristiche:

- ✓ Ottima capacità di carico
- ✓ Max. capacità di carico consentito 50 kg
- ✓ Possibilità di fissare un seggiolino per il trasporto di infanti (non disponibile come accessorio opzionale)



Attenzione: non eccedere il carico massimo consentito di 50 kg

Accessori Optional*

Il modello UCO Steel vanta una collezione di differenti optionals pratici e funzionali acquistabili a parte con i quali arricchirlo e personalizzarlo in base alle modalità di utilizzo nella vita di tutti i giorni.

É possibile visionare l'intera gamma disponibile comodamente sul nostro sito www.sumbicycles.com per scegliere l'accessorio più adatto secondo le specifiche ed esigenze ed aggiornarsi sulle varie news.

Supporto tecnico

Oltre alla guida descrittiva riportata sul manuale, al link www.sumbicycles.com è possibile visionare il nostro "video Tutorial" per fornire un supporto tecnico pratico ed intuitivo sulle modalità di montaggio sia degli accessori di base forniti con la bicicletta sia della gamma completa dei vari optionals acquistabili a parte con i quali arricchire il modello UCO Steel.

In caso di dubbi o necessità si prega di consultare il nostro sito www.sumbicycles.com per poter usufruire della nostra linea dedicata di assistenza e consulenza.

Basterà compilare il modulo nell'area contatti presente nel sito sopracitato per soddisfare tutte le richieste.

*(*Non in dotazione di base con il modello UCO Steel, acquistabili separatamente).*



Traduction de la notice originale

Cette notice a pour objectif de vous donner les informations nécessaires à la bonne utilisation, au réglage et à l'entretien de votre vélo.

Veuillez prendre le temps de lire ces instructions avec attention avant de monter en selle et les conserver durant la vie du vélo. Elles contiennent d'importantes indications de sécurité et d'entretien.

Il est de la responsabilité de l'utilisateur de lire ce manuel avant de faire usage du produit.

Le non-respect de ces instructions vous expose à des risques d'une mauvaise utilisation de votre vélo, d'une usure prématurée de certains composants pouvant entraîner une chute et / ou un accident.

Dans le cas où une pièce originale s'avère défectueuse en termes de fabrication au cours de sa période de garantie, nous nous engageons à la remplacer. La durée de garantie pour les vélos électriques est la suivante:

Cadres et fourches rigides: 5 ans

Pièces électriques: 2 ans avec les soins et l'entretien approprié

Tous les autres composants : 2 ans avec les soins et l'entretien approprié.

Quant à la batterie, elle est garantie contre les défauts de fabrication pendant 6 mois sur les pièces consommables (cellules) et 24 mois sur les pièces électriques, sous réserve du respect des instructions d'utilisation et de stockage indiquées ci-dessous:

- ✓ Ne connectez pas directement la borne positive à la borne négative de cette batterie;
- ✓ Ne placez pas la batterie dans un endroit à haute température, dans un environnement exposé au soleil ou à proximité du feu;
- ✓ Ne placez pas la batterie dans un environnement humide ou immergé dans un liquide;
- ✓ Ne démontez pas le bloc-batterie sans le guide d'un technicien professionnel;
- ✓ Conserver la batterie dans un environnement sec et tempéré. Charger la batterie tous les mois;
- ✓ Veuillez charger cette batterie avec le chargeur exclusif accompagné de votre vélo.
- ✓ Rapportez votre batterie usagée chez votre revendeur.

Cette garantie ne comprend ni la main-d'oeuvre ni les frais de transport. La société n'assume aucune responsabilité pour dommages indirects ou spéciaux. Cette garantie est applicable seule à l'acheteur original de vente au détail possédant une preuve d'achat qui valide toute réclamation. Cette garantie est applicable seulement en cas de pièces défectueuses et ne couvre ni les effets d'utilisation usuelle, usage en location, à usage professionnel, ni les dommages causés par accidents, abus, charges excessives, négligence, assemblage impropre, entretien impropre ou ajout d'objets incohérents avec l'utilisation normale du vélo.

Aucun vélo n'est indestructible et aucune réclamation ne peut être acceptée pour les dommages causés pour une utilisation impropre, usage en location, à usage professionnel, pour une utilisation en compétitions, acrobaties, sauts sur rampe, bonds ou activités semblables. Les réclamations doivent être faites auprès du revendeur. Vos droits légaux ne sont pas concernés.

La société se réserve le droit de changer ou de corriger tout détail sans avertir. Toutes les informations et les précisions sur ce mode d'emploi sont corrigées au moment de l'impression.

Il est interdit de modifier ou de falsifier le manuel fourni avec le vélo.

Le vélo est certifié selon les normes de la loi en vigueur.

Il est absolument interdit de modifier les paramètres et les spécifications des composants électriques/mécaniques assemblés et les fonctions standard du vélo car cela compromettrait le bon fonctionnement du véhicule et la sécurité de l'utilisateur lui-même.

Dans le cas où cela se produirait, l'utilisateur sera entièrement responsable de tout dommage connexe.

Conditions d'usage de ce vélo à assistance électrique

Ce vélo à assistance électrique est conçu pour un usage urbain et périurbain, il permet de se déplacer en ville, sur route ou sur une surface pavée où les pneus sont toujours en contact avec le sol. Il est équipé d'une assistance électrique au pédalage qui facilitera tous vos déplacements au quotidien, pour aller plus loin et plus longtemps. Votre vélo à assistance électrique est un vélo adulte, pour des personnes de plus de 14 ans. Dans le cas où le vélo est utilisé par un enfant, la responsabilité est pour les parents et doivent s'assurer que l'utilisateur est capable d'utiliser le vélo en toute sécurité.

Votre vélo n'est pas destiné à être utilisé sur des terrains non goudronnés ou en mauvais état. Il n'est pas conçu pour une utilisation "tout terrain", ni pour la compétition. Le fait de ne pas respecter cet usage peut entraîner une chute ou un accident et peut détériorer de façon prématurée et potentiellement irréversible l'état de votre vélo à assistance électrique.

Votre vélo à assistance électrique n'est pas un cyclomoteur. L'assistance a pour objectif de fournir un complément au pédalage. A l'instant où vous commencez à pédaler, le moteur se déclenche et vous aide dans l'effort. L'assistance varie en fonction de la vitesse du vélo, importante au démarrage, moins soutenue lorsque le vélo est lancé puis disparaît lorsque le vélo atteint les 25 km/h. L'assistance se coupe dès que l'un des deux leviers de frein est actionné ou que la vitesse est supérieure à 25 km/h. Celle-ci reprendra automatiquement en dessous de 23 km/h avec le pédalage.

Il doit être correctement entretenu selon les instructions de ce manuel.



AVERTISSEMENT : Comme tout composant mécanique, une bicyclette subit des contraintes élevées et s'use. Les différents matériaux et composants peuvent réagir différemment à l'usure ou à la fatigue. Si la durée de vie prévue pour un composant a été dépassée, celui-ci peut se rompre d'un seul coup, risquant alors d'entraîner des blessures pour le cycliste. Les fissures, égratignures et décoloration dans des zones soumises à des contraintes élevées, indiquent que le composant a dépassé sa durée de vie et doit être remplacé.

Recommandation : Un usage sûr en toute sécurité

Avant de faire usage de votre vélo à assistance électrique, assurez-vous qu'il est en bon état de marche. Vérifiez particulièrement les points suivants:

- La position doit être confortable
- Les écrous, vis, leviers de serrage, le serrage des composants
- Les freins sont en état de marche
- La course du guidon est bonne sans trop de jeu, le cintre est correctement fixé à la potence
- Les roues ne sont pas entravées et les roulements sont correctement ajustés
- Les roues sont correctement serrées et attachées au cadre/à la fourche
- Les pneus sont en bon état et leur pression est bonne
- L'état des jantes

- Les pédales sont fermement attachées au pédalier
- Le fonctionnement de la transmission
- Les catadioptres sont en bonne position.



RECOMMANDATION : Votre vélo à assistance électrique doit être révisé tous les 6 mois par un professionnel pour vous assurer du bon état de marche et de la sécurité d'usage. Il est de la responsabilité de l'utilisateur de s'assurer que tous les composants sont en bon état de fonctionnement avant l'usage.

Choisissez un endroit sûr, éloigné de la circulation pour vous familiariser avec votre nouveau vélo. L'assistance peut se déclencher avec force, vérifiez que votre guidon est bien droit et que la voie est dégagée.

Assurez-vous d'être en bon état de santé avant de monter sur votre vélo.

Dans le cas de conditions climatiques inhabituelles (pluie, froid, nuit...), soyez particulièrement vigilant et adaptez en conséquence votre vitesse et vos réactions.

Lors du transport de votre vélo à l'extérieur de votre véhicule (porte vélo, barre de toit...), il est vivement conseillé d'enlever la batterie et de la stocker dans un endroit tempéré.

L'utilisateur doit se conformer aux exigences de la réglementation nationale lorsque la bicyclette est utilisée sur la voie publique (éclairage et signalisation par exemple).



AVERTISSEMENT: Vous reconnaissez être responsable de toute perte, blessure ou dégâts causés par le non-respect des instructions ci-dessus et que cela annulera automatiquement la garantie.

Structure des vélos à assistance électrique

Composants UCO Steel



- | | |
|---------------------------|--------------------------------|
| 1. Pneu et chambre à air | 15. Tige de selle |
| 2. Jante | 16. Collier serrage selle |
| 3. Rayons | 17. Batterie |
| 4. Frein à disque avant | 18. Serrure |
| 5. Fourche | 19. Chaîne |
| 6. Gardeboue avant | 20. Dérailleur arrière |
| 7. Pédales | 21. Moteur arrière |
| 8. Epdalier et manivelles | 22. Frein à disque arrière |
| 9. Display | 23. Gardeboue arrière |
| 10. Cadre | 24. Plan de chargement arrière |
| 11. Guidon et potence | 25. Porte-bagages avant |
| 12. Leviers frein | 26. Phare avant |
| 13. Poignées | 27. Feu arrière |
| 14. Selle | 28. Bequille |

Première mise en route et réglages

Mise en place des éléments de sécurité

Eclairage

Un éclairage vous est fourni, il est composé de deux catadioptres (un blanc inclus dans le phare avant et un rouge fixé sur le garde-boue arrière), d'un phare avant, d'un phare arrière, de catadioptres positionnés entre les rayons des roues.

Le système d'éclairage est un équipement de sécurité de votre vélo, il doit être obligatoirement présent sur votre vélo. Vérifier que votre système d'éclairage fonctionne correctement avant de prendre la route.

Phare avant

L'éclairage est automatiquement activé lorsque l'écran est allumé et reste actif jusqu'à ce que le système soit éteint.

Feu arrière

L'éclairage est automatiquement activé lorsque l'écran est allumé et reste actif jusqu'à ce que le système soit éteint.

Sonnette

Une sonnette est installée sur votre guidon. Elle vous permettra d'être entendu à 50 m.

La sonnette est un équipement de sécurité de votre vélo, elle doit être obligatoirement présente sur votre guidon.

Port du casque

Pour une utilisation sûre, le port d'un casque de vélo est fortement recommandé. Il est garant d'une diminution de traumatismes crâniens en cas de chute et d'augmenter la sécurité de l'utilisateur.



ATTENTION : Le port du casque est obligatoire pour les enfants de moins de 14 ans en tant que conducteurs ou passagers.

Pour plus d'informations, renseignez-vous auprès de votre revendeur.

Réglage de la selle et du guidon

Il est important d'adapter les réglages de votre vélo à votre morphologie.

Selle

Ouvrir le système de blocage rapide (voir paragraphe pour la méthodologie d'utilisation du blocage rapide).

Lors du réglage de la selle dans sa position la plus basse, assurez-vous que celle-ci ne touche aucun composant du vélo comme par exemple le porte-bagages. De même, veillez à ne pas dépasser le repère minimum d'insertion du tube de selle. Ce repère d'insertion ne doit jamais être visible lors de l'utilisation du vélo.

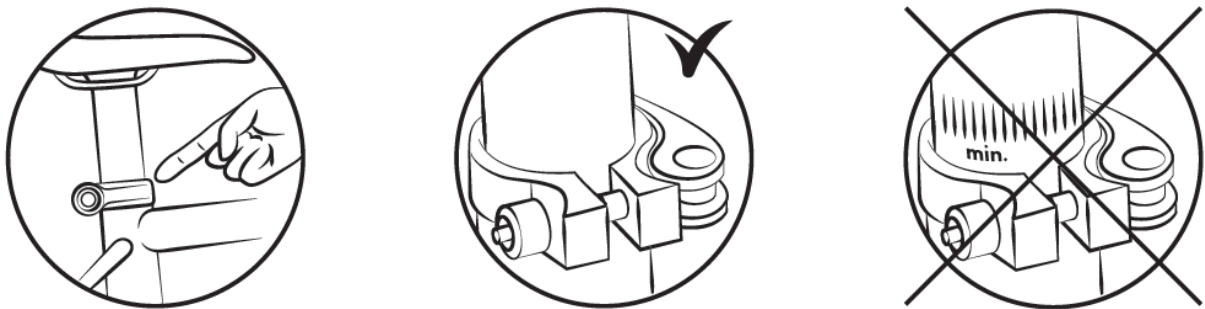

Pour vérifier la hauteur correcte de la selle, il faut être assis jambes tendues, le talon reposant sur la pédale (fig. B). Lors du pédalage, le genou sera légèrement plié avec le pied en position basse (fig. A).

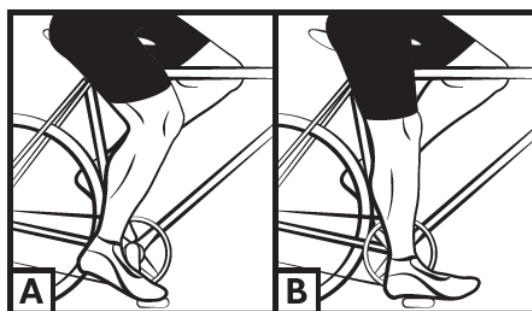

Potence - guidon

Le vélo est équipé d'une potence appelée "Aheadset", vous pouvez régler la hauteur du potence en augmentant ou en supprimant les bagues de réglage situées entre la potence et le roulement de direction supérieur.



L'inclinaison de la colonne de direction peut être réglée en agissant sur les vis indiquées sur l'image à côté.

Il est conseillé de faire effectuer ces opérations par un technicien qualifié.

Assurez-vous que le guidon est perpendiculaire à l'axe de la roue avant.

ATTENTION: Le guidon peut avoir un influence négative sur le temps de réponse du cycliste lors du freinage et dans les virages.



Pneumatiques

Vérifiez régulièrement la pression des pneus. Rouler avec des pneumatiques insuffisamment gonflés ou sur gonflés peut nuire au rendement, provoquer une usure prématurée, diminuer l'autonomie ou augmenter les risques d'accident.

Si une usure importante ou une entaille est visible sur un des pneus, remplacez-le avant d'utiliser le vélo. Une plage de pression est indiquée sur le flanc du pneumatique par le constructeur et dans le tableau suivant. La pression doit être adaptée en fonction du poids de l'utilisateur.

Modèle	Taille du vélo	Taille des chambres à air	Taille des pneus	Pression	
				PSI	Bar
City	20"	20 x 3,0	20 x 3,0	40	2.8

Méthode pour déterminer le bon réglage des mécanismes de blocage rapide (roue et collier de selle)

Les dispositifs de blocage rapide sont conçus pour être actionnés à la main. Ne jamais utiliser d'outils pour bloquer ou débloquer le mécanisme afin de ne pas le détériorer.

Pour régler la force de serrage de l'axe de roue, vous devez utiliser l'écrou de réglage et non pas le levier de blocage rapide. Si le levier peut se manœuvrer en exerçant une pression manuelle minimale, cela signifie qu'il n'est pas suffisamment serré. Il est donc nécessaire de resserrer l'écrou de réglage. Le système de blocage rapide doit marquer les pattes de la fourche lorsqu'il est fermé dans la position bloquée.

A chaque opération de réglage, vérifier le bon centrage de la roue avant par rapport à la fourche. Pour régler, fermer et ouvrir les mécanismes de blocage rapide, appliquer la méthode suivante:

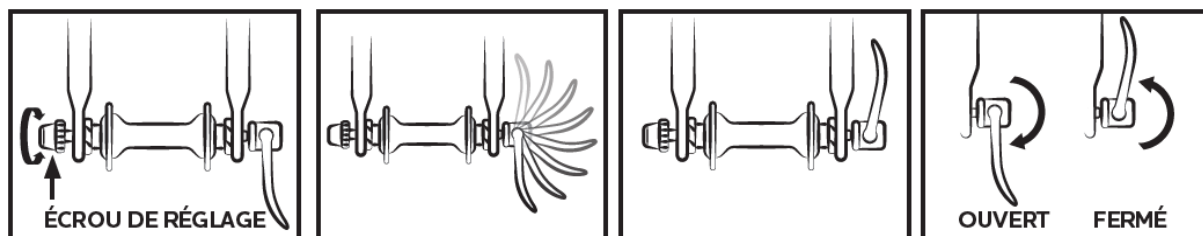

Réglage des freins

Avant chaque utilisation, vérifiez que les freins avant et arrière sont en parfait état de marche.

La poignée droite active votre frein arrière. La poignée gauche active le frein avant.

Il est recommandé de répartir en moyenne votre force de freinage à 60/40 entre l'avant et l'arrière. Le levier de frein ne doit pas venir en contact avec le guidon et les gaines ne doivent pas subir de trajectoires à angle fermé afin que les câbles coulissent avec le minimum de frottement. Les câbles endommagés, effilochés, rouillés doivent être immédiatement changés.

AVERTISSEMENTS :



- En cas de pluie ou de temps humide, les distances de freinage sont allongées. Il est recommandé d'anticiper le freinage dans une telle situation.
- En cas de virage et dans les freinages, le guidon peut avoir une influence négative sur le temps de réponse du cycliste.
- Ne pas toucher les freins à disques après un usage intensif du système de freinage de votre vélo à assistance électrique au risque d'être brûlé.

Réglage des freins

Avant chaque utilisation, vérifiez que les freins avant et arrière sont en parfait état de marche.

La poignée droite active votre frein arrière. La poignée gauche active le frein avant.

Il est recommandé de répartir en moyenne votre force de freinage à 60/40 entre l'avant et l'arrière. Le levier de frein ne doit pas venir en contact avec le guidon et les gaines ne doivent pas subir de trajectoires à angle fermé afin que les câbles coulissent avec le minimum de frottement. Les câbles endommagés, effilochés, rouillés doivent être immédiatement changés.

AVERTISSEMENTS :



- En cas de pluie ou de temps humide, les distances de freinage sont allongées. Il est recommandé d'anticiper le freinage dans une telle situation.
- En cas de virage et dans les freinages, le guidon peut avoir une influence négative sur le temps de réponse du cycliste.
- Ne pas toucher les freins à disques après un usage intensif du système de freinage de votre vélo à assistance électrique au risque d'être brûlé.

Réglage des freins à disque mécanique

Les plaquettes exercent une pression sur un disque fixé au moyeu de la roue. L'intensité de la pression est commandée par un levier de frein avec un câble. N'actionnez pas le levier de frein lorsque la roue est détachée du cadre ou de la fourche.

Pour aligner l'étrier de frein à disque mécanique, desserrez les vis de fixations du support de l'étrier de frein. Freiner avec le levier de frein correspondant (l'étrier de frein se positionne correctement) et maintenir la poignée de frein dans cette position tout en resserrant les vis de fixation du support de l'étrier.

Vérifiez que la plaquette interne (à l'intérieur de la roue) est à 0,2 - 0,4 mm du disque. Si cela n'est pas suffisant, serrez la vis de positionnement de la plaquette jusqu'à avoir les 0,2 - 0,4 mm entre la plaquette et le disque.

Pour régler la plaquette externe (à l'extérieur de la roue), il suffit de modifier la tension du câble de frein afin d'obtenir un écartement de 0,2 - 0,4 mm, au niveau de l'étrier ou au niveau du levier de frein.

Veillez à ne jamais projeter d'huile ou toute matière lubrifiante sur le disque ou les plaquettes (lors de l'entretien de la chaîne ou du dérailleur par exemple). Si cela se produisait, il faudrait dégraisser les plaquettes et le disque, ou les changer.

Vérifiez l'alignement des plaquettes en faisant tourner la roue, vous pouvez partir sur les routes

Disques : votre vélo est équipé de disques de diamètre 160mm.

- Un système d'écrou et de contre-écrou au niveau du levier de frein ou de l'étrier vous permet de régler la tension du câble et donc la force de freinage qui variera dans le temps en fonction de l'usure des plaquettes de frein.

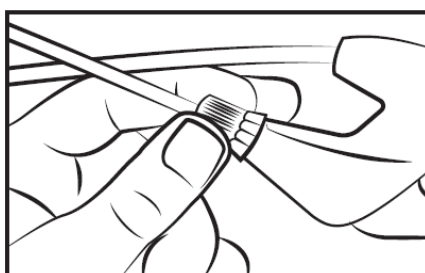

- Les plaquettes de frein sont standards, les remplacer lorsque que votre plaquette ne comporte plus de composant de friction.
- La référence de la plaquette de freins montés sur votre vélo est la suivante :

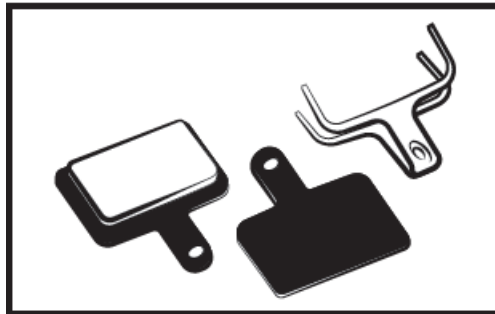

N'oubliez pas que les nouvelles plaquettes de freins doivent être rodées. Le rodage s'effectue en roulant quelques minutes en actionnant les freins alternativement entre arrêts brusques et freinages légers.

Changement des plaquettes de freins

Retirer la roue et sortir les plaquettes usées de l'étrier de frein. Positionner les nouvelles plaquettes dans l'étrier de façon à ce que les surfaces de freinage soient en contact. Ne pas toucher les surfaces de freinage. Insérer les plaquettes l'une après l'autre dans l'étrier de frein.

Régler ensuite les freins selon le paragraphe précédent.

Usure des jantes

Comme toute pièce d'usure, la jante doit faire l'objet d'un contrôle régulier. La jante peut s'affaiblir et se casser entraînant une perte de contrôle et une chute.



ATTENTION: Il est très important de vérifier l'état d'usure des jantes. Une jante endommagée peut s'avérer très dangereuse et doit être remplacée.

Réglage du système de changement de vitesse

Le vélo dispose de plusieurs vitesses interchangeables manuellement avec un système de dérailleur arrière.

Attention, ne pédalez jamais en arrière lors d'un changement de vitesse et ne forcez jamais sur le levier de commande.

Utilisez la poignée droite pour changer le plateau arrière et la poignée gauche pour changer le plateau avant.

En dévers, le petit plateau et le grand pignon facilitent le pédalage.

Régalez le rapport de transmission (couronne/pignon) selon vos besoins



Attention, ne pédalez jamais en arrière lors d'un changement de vitesse et ne forcez jamais sur le levier de commande.

Pour une utilisation optimale du système de changement de vitesse, il est conseillé d'éviter de changer de vitesse sauf lors de pédalages intenses.

Réglage des butées

La course du dérailleur se règle à l'aide des vis H et L.

La vis L permet d'ajuster la butée supérieure (côté grand pignon).

En desserrant la vis L, la chaîne se positionne plus à l'extérieur du grand pignon.

La vis H permet d'ajuster la butée inférieure (côté petit pignon).

En desserrant la vis H, la chaîne se positionne plus à l'extérieur du petit pignon.

Ces manipulations s'effectuent par quart de tour. A chaque réglage, vous devez obtenir un alignement parfait entre le pignon, la chaîne et le galet du dérailleur arrière.



Schéma dérailleur arrière



Réglage de la tension du câble

Pour régler un changement de pignon correct, utilisez la molette présente sur le dérailleur arrière ou la poignée. Cette molette permet de régler la tension du câble de dérailleur et permet de positionner le dérailleur correctement selon la vitesse choisie.

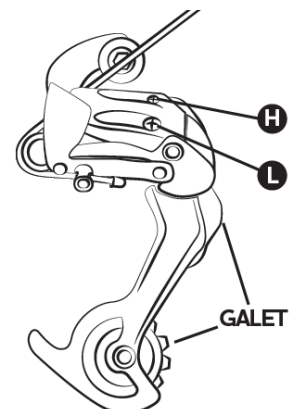
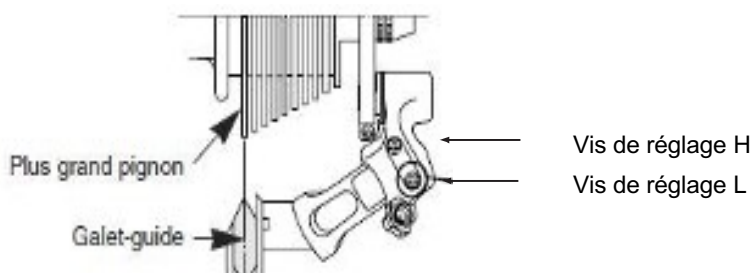
Réglage de la chaîne

Votre vélo est pourvu d'un dérailleur arrière externe, la chaîne est automatiquement tendue.

Pour changer la chaîne

Les chaînes neuves sont vendues avec trop de maillons, la première étape est de la réduire à la bonne longueur. La méthode la plus sûre est de compter le nombre de maillons de l'ancienne chaîne afin d'ajuster la nouvelle. Pour démonter l'ancienne chaîne, il suffit de la dérivel (retirer un rivet).

Une fois celle-ci retirée, il faut monter la nouvelle. Pour cela, il faut la passer autour du plateau du pédalier et du pignon arrière de façon qu'elle s'engrène correctement sur les autres éléments de la transmission. Pour fermer la chaîne nous vous recommandons d'utiliser une attache rapide. Celle-ci fait office de maillon femelle qui s'insère entre deux maillons mâles. Par la suite, l'attache rapide permettra également de démonter plus facilement la chaîne pour la nettoyer.

Afin de vérifier si la longueur de la chaîne est correcte, il faut la mettre sur le petit pignon. Dans cette configuration, la ligne virtuelle tracée entre le moyeu de la roue arrière et l'axe du galet inférieur du dérailleur doit être verticale.

Changement des pédales

Pour changer vos pédales, identifiez les pédales en regardant la lettre notée sur la pédale. La pédale de droite est indiquée « R » (Right) et la pédale de gauche « L » (Left). Tournez la pédale « R » dans le sens des aiguilles d'une montre pour la fixer sur la manivelle. Tournez la pédale L dans le sens inverse des aiguilles d'une montre.

Roue et moteur

Après le premier mois d'utilisation, il est conseillé de resserrer vos rayons pour limiter l'impact de la traction du moteur sur votre roue arrière. Lors de la mise en route du moteur, un léger bruit pourra avoir lieu. Ce bruit est normal car le moteur se met en route et assiste le pédalage. Ce bruit peut devenir plus important lorsqu'il est pleinement sollicité.

Entretien

Votre vélo nécessite un entretien régulier pour votre sécurité mais aussi pour augmenter sa durée de vie. Il est important de contrôler les éléments mécaniques périodiquement afin d'assurer le cas échéant un remplacement des pièces usées ou présentant des traces d'usures.

Lors d'un remplacement de composants, il est important d'utiliser des pièces d'origine afin de conserver les performances et la fiabilité de la bicyclette. Veillez à utiliser des pièces de rechange appropriées concernant les pneus, les chambres à air, les éléments de transmission et les différents éléments du système de freinage.

Il est de la responsabilité de l'utilisateur de d'utiliser des pièces différentes des pièces d'origine.



AVERTISSEMENTS : Retirer toujours la batterie avant une opération de maintenance.

Nettoyage

Afin d'éviter la corrosion du vélo, il est nécessaire de rincer régulièrement votre vélo à l'eau douce en particulier s'il a été exposé à l'air marin.

Le nettoyage doit être fait avec une éponge, une bassine d'eau tiède savonneuse ainsi qu'un jet d'eau (sans pression).



RECOMMANDATION : Faites particulièrement attention à ne pas utiliser un nettoyeur à jet d'eau sous haute pression.

Lubrification

La lubrification est essentielle sur les différents composants qui sont en mouvement afin d'éviter la corrosion. Huiler régulièrement la chaîne, brossez les pignons et plateaux, introduisez périodiquement quelques gouttes d'huile dans les gaines de câbles de frein et de dérailleur.

Il est conseillé de commencer par nettoyer et sécher les éléments à lubrifier.

Il est conseillé d'utiliser de l'huile spécifique pour la chaîne et le dérailleur. Il faut utiliser de la graisse pour les autres composants.

Contrôles réguliers

Concernant le serrage de la boulonnerie : levier, manivelle, pédales, potences.

Les couples de serrage à appliquer sont les suivants :

COMPONENTI	COPPIA CONSIGLIATA (Nm)	INDICAZIONI PARTICOLARI
Pédales sur manivelles	10 – 15	Lubrifier les filetages
Manivelle sur boîtier	18 – 20	Lubrifier les filetages
Serrage de potence/cintre	5 – 6	
Serrage jeu de direction	5 – 10	
Levier de frein	6 – 8	
Étriers de frein	6 – 8	
Selle sur chariot	20 – 22	
Collier tige de selle	---	Serrage rapide
Roue	30	Serrage rapide

Les autres couples de serrage dépendent de la taille des écrous : M4 : 2,5 à 4.0 Nm, M5 : 4.0 à 6.0 Nm, M6 : 6.0 à 7.5 Nm. Serrer les vis uniformément au couple requis.

Contrôler régulièrement les pneus et notamment l'état de la denture du pneu arrière : l'usure, les coupures, les fissures, les pincements. Remplacez le pneu si nécessaire. Contrôlez les jantes et l'absence d'usure excessive, déformations, coups, fissures...

Révisions

Pour assurer la sécurité et maintenir les composants en bonne condition de marche, vous devez faire vérifier votre VAE périodiquement par votre vendeur. De plus, la maintenance de votre bicyclette doit être effectuée régulièrement par un technicien qualifié.

Première révision: 1 mois ou 150 km

- Vérification du serrage des éléments : manivelle, roue, potence, pédales, cintre, collier de selle,
- Vérification du fonctionnement de l'assistance électrique,
- Vérification et réglage des freins,
- Tension et/ou dévoilage des roues.

Tous les ans ou 2000km:

- Vérification des niveaux d'usure (patins de freins, transmission, pneumatiques),
- Vérification du fonctionnement de l'assistance électrique,
- Contrôle des roulements (boîtier de pédalier, roues, direction, pédales),
- Contrôle des câbles (freins, dérailleur),
- Vérification de l'éclairage,
- Tension et/ou dévoilage des roues.

Tous les 3 ans ou 6000km:

- Changement de la transmission (chaîne, roue libre, plateau),
- Vérification du fonctionnement de l'assistance électrique,
- Changement des pneumatiques,
- Contrôle de l'usure des roues (rayons, jante),
- Tension des rayons et/ou dévoilage de roues,
- Changement des patins ou patins de freins,
- Contrôle des fonctions électriques.

Assistance au pédalage et batterie

L'utilisateur doit faire tourner le pédalier vers l'avant pour bénéficier de l'assistance motorisée. Il s'agit d'un important aspect de sécurité. Ce vélo à assistance électrique fournit une assistance motorisée jusqu'à une vitesse de 25 km/h. Au-delà, le moteur s'arrêtera. Vous pouvez aller plus vite, mais vous devrez le faire de vos propres efforts, sans assistance électrique.

Le moteur ne fonctionnera pas tant que vous n'aurez pas fait faire un tour complet au pédalier. Cette fonctionnalité protège le moteur et son contrôleur et rallonge la durée de vie des composants électriques.

Assistance au pédalage

Pour démarrer le vélo, actionnez l'interrupteur principal sur le côté de la batterie **ON/OFF**.

Le reste des réglages et informations se font directement sur l'afficheur situé sur le guidon.



Recommandation : Veuillez éteindre l'interrupteur principal sur la batterie lorsque vous n'êtes plus en selle. Cela permet d'économiser la charge de la batterie.

Display LCD

Vous trouverez ci-dessous une présentation des caractéristiques et des commandes relatives à l'affichage.





— Affichage complet des icônes



— Indication de la capacité de la batterie



— Indication du kilométrage (trip)



— Indication du niveau d'assistance



— Indication de la vitesse réelle



— Eclairage



— Walk Assistance



— Fonction BOOST

Télécommande (située sur le guidon)





1- Bouton On/Off

2- Bouton HAUT / fonction "Boost"

3- Bouton BAS

Activation/désactivation de display

Appuyez et maintenez  (>2S) sur l'écran pour allumer le système.

Appuyez et maintenez  (> 2S) à nouveau pour éteindre le système.

Si le vélo n'est pas utilisé pendant plus de 5 minutes, l'écran s'éteint automatiquement pour maintenir la charge de la batterie.

Sélection de niveau assistée





Lorsque l'écran est allumé, appuyez sur le bouton  ou  pour modifier le niveau du servo, le niveau le plus bas est 0, le niveau le plus haut est 5.

Éclairage

Double-clique sur le bouton  pour allumer l'éclairage.

Double-clique à nouveau sur le bouton  pour éteindre l'éclairage.

Mode Walk Assistance

Appuyez sur le bouton  jusqu'à ce que le symbole  apparaisse sur l'écran, maintenez le bouton  enfoncé, le vélo entrera en mode d'assistance à la marche à une vitesse maximale de 6km/h; relâchez le bouton  pour mettre fin au mode d'assistance à la marche.

Fonction BOOST

En appuyant sur le bouton  et en le maintenant enfoncé à partir du niveau d'assistance 1 au niveau 5, vous activez la fonction "Boost", qui permet au vélo d'atteindre immédiatement la vitesse maximale autorisée afin de fournir une assistance plus importante en cas de besoin.

DÉFINITION DU CODE D'ERREUR

Error code	Cause	Hub motor System
"05"	L'accélérateur n'est pas en place	<ol style="list-style-type: none"> 1. Vérifiez si l'accélérateur est en place. 2. Vérifiez si le câble d'accélérateur est correctement connecté ou si le câble (de l'accélérateur au contrôleur) est endommagé. 3. Dépannez la pièce défectueuse : <ol style="list-style-type: none"> 1) Remplacer l'accélérateur 2) Remplacer le contrôleur
"07"	Surtension du système protection	<ol style="list-style-type: none"> 1. Vérifiez si la tension nominale de la batterie est la même que celle du contrôleur. 2. Dépannez la pièce défectueuse : <ol style="list-style-type: none"> 1) Remplacer la batterie 2) Remplacer le contrôleur
"08"	Le signal Hall dans le moteur est anormal	<ol style="list-style-type: none"> 1. Vérifiez si le câble du moteur est correctement connecté ou si le câble (du moteur au contrôleur) est endommagé. 2. Dépannez la pièce défectueuse : <ol style="list-style-type: none"> 1) Remplacer le moteur 2) Remplacer le contrôleur
"09"	Fil de phase dans le moteur anormal	<ol style="list-style-type: none"> 1. Si vous roulez pendant une longue période, éteignez le système et laissez le moteur refroidir. 2. Si vous ne roulez pas ou ne roulez pas pendant une courte période, dépannez la pièce défectueuse : <ol style="list-style-type: none"> 1) Remplacer le moteur 2) Remplacer le contrôleur
"10"	Protection contre la surchauffe du moteur (Se produit uniquement lorsque le moteur est équipé d'un capteur de température.)	<ol style="list-style-type: none"> 1. Si vous roulez pendant une longue période, éteignez le système et laissez le moteur refroidir. 2. Si vous ne roulez pas ou ne roulez pas pendant une courte période, dépannez la pièce défectueuse : <ol style="list-style-type: none"> 1) Remplacer le moteur 2) Remplacer le contrôleur
"11"	Capteur de température du moteur anormal (se produit uniquement lorsque le moteur est équipé du capteur de température.)	<ol style="list-style-type: none"> 1. Vérifiez si le câble du moteur est correctement connecté ou si le câble (du moteur au contrôleur) est endommagé. 2. Dépannez la pièce défectueuse : <ol style="list-style-type: none"> 1) Remplacer le moteur 2) Remplacer le contrôleur

"12"	Capteur de courant du contrôleur anormal	Remplacer le contrôleur
"14"	Surchauffe du contrôleur protection	<ol style="list-style-type: none"> 1. Si vous roulez pendant une longue période, éteignez le système et laissez le contrôleur refroidir. 2. Si vous ne roulez pas ou roulez pendant une courte période, remplacez le contrôleur.
"15"	Capteur de température du contrôleur Anormal	Remplacer le contrôleur
"21"	Capteur de vitesse anormal	<ol style="list-style-type: none"> 1. Vérifiez si le câble du moteur est correctement connecté ou si le câble (du moteur au contrôleur) est endommagé. 2. Dépannez la pièce défectueuse : <ol style="list-style-type: none"> 1) Remplacer le moteur 2) Remplacer le contrôleur
"26"	Capteur de couple anormal (se produit uniquement lorsque le système d'entraînement est équipé du capteur de couple.)	<ol style="list-style-type: none"> 1. Vérifiez si le câble du capteur de couple est correctement connecté ou si le câble (du capteur au contrôleur) est endommagé. 2. Dépannez la pièce défectueuse : <ol style="list-style-type: none"> 1) Remplacer le capteur de couple 2) Remplacer le contrôleur
"30"	Communication anormale	<ol style="list-style-type: none"> 1. Vérifiez si le câble IHM est correctement connecté ou si le câble (de l'IHM au contrôleur) est endommagé. 2. Dépannez la pièce défectueuse : <ol style="list-style-type: none"> 1) Remplacez le contrôleur si l'IHM s'éteint automatiquement après avoir affiché un code d'erreur pendant 20 secondes. 2) Remplacez l'IHM si l'IHM ne s'éteint pas automatiquement après l'apparition d'un code d'erreur pendant 20 secondes. (passer à la page suivante) 3) Si l'outil BESST est disponible, connectez-le à l'IHM et au contrôleur, lisez les informations de l'IHM et du contrôleur et remplacez la partie qui ne peut pas lire les informations.
"35"	Le circuit de détection de 15V présente une erreur	À l'aide de l'outil BESST, mettez à jour le contrôleur pour voir si le problème est résolu. Si ce n'est pas le cas, changez le contrôleur ou contactez le fournisseur.
"36"	Circuit de détection du bouton marche/arrêt anormal (se produit uniquement lorsque le système d'entraînement est	<ol style="list-style-type: none"> 1. Si vous continuez à appuyer sur le bouton MARCHE/ARRÊT lorsque l'IHM s'allume, le code d'erreur se déclenchera. Relâchez le bouton et observez si le code disparaît. 2. Dépannez la pièce défectueuse: <ol style="list-style-type: none"> 1) Remplacer l'IHM 2) Remplacer le contrôleur

	équipé du protocole de communication Bafang CAN.)	
"37"	WDT (Watch Dog Timer) dans le contrôleur est anormal	Remplacer le contrôleur
"42"	La tension de décharge de la batterie est trop faible	<ol style="list-style-type: none"> 1. Chargement de la batterie 2. Remplacer la batterie
"49"	La tension de décharge de chaque cellule est trop faible.	<ol style="list-style-type: none"> 1. Chargement de la batterie 2. Remplacer la batterie
"4C"	Différence de tension entre les cellules individuelles	Remplacer la batterie

Batterie

Lecture du niveau de charge de la batterie

Pour connaître le niveau de charge, appuyez sur le bouton de charge situé sur le dessus de la batterie et maintenez-le enfoncé.



Les 4 LED s'allument pour indiquer la charge selon le niveau correspondant.

LED	NIVEAU CHARGE
● ● ● ●	100%
● ● ● ○	75%
● ● ○ ○	50%
● ○ ○ ○	< 25%

Insertion/retrait de la batterie

La batterie est directement connectée à l'unité de contrôle positionnée verticalement sur le tube de selle.



N.B.: Avant de manipuler la batterie, assurez-vous que l'écran est éteint..

Pour installer la batterie, faites glisser le bloc batterie verticalement le long du rail de l'unité de contrôle vers le bas et appuyez pour vous assurer qu'il est correctement inséré, puis verrouillez-le en place.



Pour la verrouiller, insérez la clé dans la serrure et faites un demi-tour dans le sens des aiguilles d'une montre (batterie et support fermés). Il peut être déverrouillé en effectuant la procédure inverse.



Bloccata



Sbloccata



N.B.: N'oubliez pas de retirer la clé et de la ranger en lieu sûr après avoir retiré la batterie de son support !

Utilisation du chargeur

Avant de charger la batterie, veuillez lire le manuel de l'utilisateur et le manuel du chargeur, s'ils sont fournis avec votre vélo. Veuillez également prendre note des points suivants relatifs au chargeur de la batterie:

- Respectez des instructions portées sur l'étiquette du chargeur de batterie.
- N'utilisez pas ce chargeur à proximité de gaz explosifs ou de substances corrosives.
- Ne secouez pas le chargeur, ne lui faites pas subir de choc et évitez les chutes.
- Protégez toujours le chargeur de la pluie et de l'humidité, pour un usage intérieur.
- La tolérance de température de ce chargeur se situe entre 0 et +40 °C.
- Il est interdit de démonter le chargeur, en cas de problème, confier l'appareil à un réparateur qualifié.
- Vous ne devez utiliser que le chargeur fourni avec votre vélo électrique pour éviter tout dégât. Notez que le non-respect de cette contrainte annulera la garantie.
- Lors du rechargement, la batterie et le chargeur doivent être éloignés d'au moins 10 cm du mur et dans un endroit sec et ventilé. Ne placez rien à proximité directe du chargeur pendant l'utilisation.
- Ne pas toucher le chargeur trop longtemps pendant la charge (risque de brûlure superficielle).
- Ne pas positionner le chargeur de manière instable.
- Ne pas couvrir le chargeur pour éviter la surchauffe pendant la charge.
- Ne pas immerger le produit
- Evitez tout contact avec l'eau pendant la recharge de la batterie. Ne pas toucher le chargeur avec les mains mouillées.
- Ne pas utiliser le chargeur avec un fil d'alimentation ou des fiches abîmés. S'assurer que la prise du chargeur est correctement connectée au secteur pour la charge.
- Ne pas court-circuiter les broches du chargeur en utilisant un objet métallique.
- Déconnecter l'alimentation avant de brancher ou débrancher les connexions sur la batterie.
- Ce chargeur est conçu pour charger des batteries au Lithium, ne pas charger le mauvais type de batterie. Ne pas utiliser sur une batterie non-rechargeable.
- Cet appareil peut être utilisé par des enfants âgés d'au moins 8 ans et par des personnes ayant des capacités physiques, sensorielles ou mentales réduites ou dénuées d'expérience ou de connaissance, s'ils (si elles) sont correctement surveillés ou si des instructions relatives à l'utilisation de l'appareil en toute sécurité leur ont été données et si les risques encourus ont été appréhendés. Les enfants ne doivent pas jouer avec l'appareil. Le nettoyage et l'entretien par l'utilisateur ne doivent pas être effectués par des enfants sans surveillance.
- Il convient de surveiller les enfants pour s'assurer qu'ils ne jouent pas avec l'appareil.
- Laisser hors de portée des enfants, ce produit n'est pas un jouet.

- Le câble souple externe de ce produit ne peut pas être remplacé ; en cas d'endommagement du cordon il convient de mettre le produit au rebut.
- En fin de vie, confier le produit à un centre de recyclage.

Procédure de rechargement

Si une prise de courant est disponible près de votre vélo, vous pouvez recharger la batterie directement sur le vélo sans la détacher. La prise de chargeur est recouverte par un capuchon en plastique il vous suffit de l'ouvrir pour recharger la batterie directement.

Retirer la batterie peut s'avérer utile dans des endroits ne pouvant pas accueillir votre vélo ou lorsqu'il n'est pas à proximité d'une prise de courant.



RECOMMANDATION : Le chargement de la batterie doit se faire à l'intérieur dans un endroit ventilé.

Veillez recharger la batterie du vélo selon la procédure suivante:

- La batterie peut être rechargée en utilisant une prise de courant standard. Il n'est pas nécessaire d'actionner son interrupteur.
- Insérez la prise du chargeur dans la batterie et branchez le câble d'alimentation du chargeur dans une prise proche.
- Lors du chargement, la LED sur le chargeur sera rouge pour témoigner du bon fonctionnement. Lorsqu'il passe au vert, cela signifie que la batterie est rechargée.
- Pour terminer le chargement, vous devez débrancher la prise de courant, puis la prise reliée la batterie. Fermez enfin le capuchon de la prise de la batterie.

Autonomie de votre batterie

Ce vélo à assistance électrique est équipé d'une batterie Li-ion de haute qualité. Les batteries Li-ion ont un chargement sans effet mémoire et une large fourchette de tolérance à la température allant de -10 à +40 °C.

Pour assurer une durée de vie maximale à la batterie et la protéger des dégâts, veuillez suivre les instructions d'utilisation et d'entretien ci-dessous.

Autonomie de votre batterie

Après la charge de votre batterie, il est conseillé de la laisser reposer 20 à 30 minutes avant utilisation. L'autonomie de votre batterie dépend de plusieurs facteurs d'utilisation :

- Le choix du mode d'assistance
- Le poids de l'utilisateur

- Le dénivelé de la route
- Le gonflage des pneus
- Le vent
- L'effort de pédalage fourni
- Démarrage et fréquence d'arrêts
- La température extérieure

Mise en garde, précautions

Il est recommandé de recharger les batteries de façon régulière, ou après chaque utilisation. Il n'y a pas d'effet mémoire sur ces batteries. Afin de maximiser la durée de vie de votre batterie, il est conseillé :

- D'éviter les endroits chauds (température de charge idéale 20°C)
- De laisser refroidir la batterie 30 minutes après l'utilisation du vélo

Précautions d'emplois:



- Utilisez la batterie uniquement pour ce vélo.
- Utilisez uniquement le chargeur spécifique livré pour charger la batterie.
- Chargez uniquement la batterie dans un espace bien ventilé.
- Ne pas exposer la batterie à la chaleur ou la charger en plein soleil.
- Ne pas démonter ou modifier le boîtier et la batterie qui est intégrée dans le boîtier.
- Ne pas connecter les connexions (+) et (-) de la batterie avec un objet métallique.
- Ne pas exposer la batterie à des liquides.
- Ne pas utiliser une batterie abîmée.
- Ne pas continuer à charger la batterie si la charge n'est pas complète au bout du temps de charge théorique.
- Ne pas utiliser la batterie si elle émet une odeur inhabituelle, chauffe de manière inhabituelle ou si quelque chose paraît anormal.
- Ne pas laisser la batterie à la portée des enfants.
- Rechargez votre batterie avant un stockage prolongé et réalisez la même opération après ce stockage.

Durée de vie des batteries



Les batteries peuvent souffrir d'un vieillissement de leurs performances après un grand nombre de charges. Cela dépendra des habitudes d'utilisation du VAE. Vous devez déposer vos batteries usagées dans votre magasin ou dans des points de dépôt spécialisé en recyclage. Surtout ne jetez pas votre batterie en fin de vie dans la nature.

Entretien de la batterie

Pour assurer une durée de vie maximale à la batterie et la protéger des dégâts, veuillez suivre les instructions d'utilisation et d'entretien suivantes :

Lorsque vous remarquez que la charge descend à 10 %, la batterie doit rapidement être rechargée.



RECOMMANDATION : Si le vélo n'est pas fréquemment utilisé sur une certaine période, il faut entièrement recharger tous les mois. Le boîtier de la batterie doit être stocké dans un endroit sec, protégé, à une température comprise entre 5 et 35°C.

AVERTISSEMENT:



- La durée de vie de la batterie peut être réduite en cas de stockage prolongé sans rechargement régulier comme mentionné plus haut.
- N'utilisez aucun métal pour connecter directement deux pôles de la batterie, ce qui pourrait provoquer un court-circuit.
- Ne placez jamais la batterie près d'une cheminée ou toute autre source de chaleur.
- Ne secouez pas la batterie, ne lui faites pas subir de choc et évitez les chutes.
- Lorsque le bloc batterie est retiré du vélo, gardez-le hors de portée des enfants pour éviter tout accident.
- Il est interdit d'ouvrir la batterie.

Utilisation et entretien du moteur électrique

Nos vélos à assistance électrique sont programmés pour démarrer l'assistance électrique après un demi-tour du pédalier.

N'utilisez pas le vélo dans des endroits inondés ou en cas d'orage. N'immergez pas les composants électriques dans l'eau pour leur éviter tout dégât.

Évitez les chocs sur le moteur pour ne pas l'endommager.

Entretien du contrôleur

Il est très important de bien prendre soin du contrôleur selon les instructions suivantes :

- Protégez le contrôleur des infiltrations d'eau et de l'immersion.

Note: Si vous pensez que de l'eau a pu s'infiltrer dans le boîtier, veuillez éteindre la batterie immédiatement et continuez sans assistance. Vous pourrez la redémarrer dès que le contrôleur sera sec.

- Ne secouez pas le contrôleur, ne lui faites pas subir de choc et évitez les chutes.



AVERTISSEMENT: N'ouvrez pas le boîtier du contrôleur. Toute tentative d'ouvrir le boîtier du contrôleur, de le modifier ou de l'ajuster entrainera une annulation de la garantie. Veuillez demander à votre revendeur ou professionnel qualifié d'effectuer les réparations

Toutes modifications des paramètres du système de gestion électrique, notamment le changement de la limite de vitesse, sont formellement interdites et vous feront perdre la garantie de votre vélo.

Diagramme électrique et spécifications

Nous nous réservons le droit, sans préavis, de modifier ce produit. Pour des informations complémentaires, veuillez contacter votre détaillant

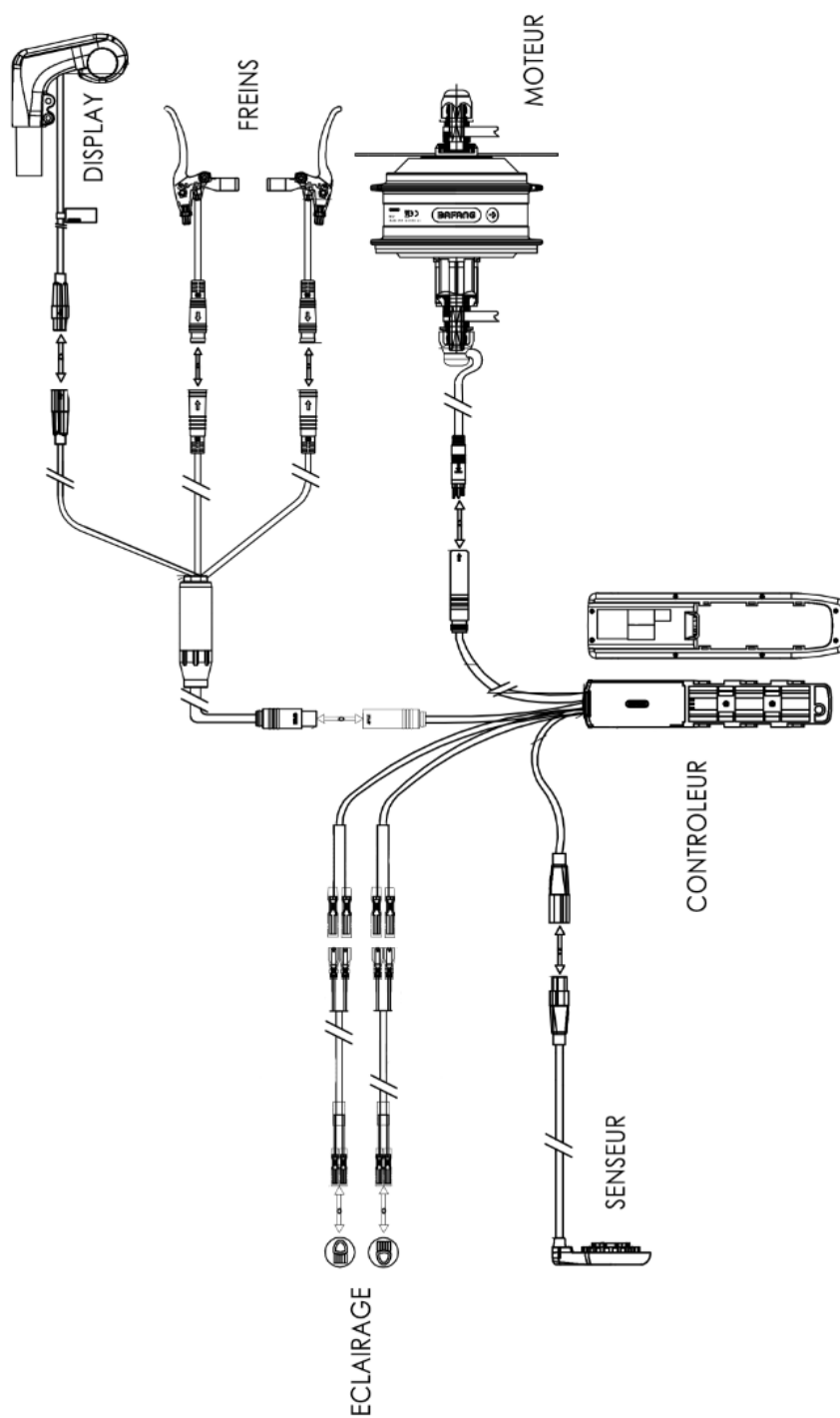

Fiche technique principale

Caractéristiques		UCO Steel
Poids maximum: Utilisateur + Chargement + vélo		150 kg
Vitesse maximum avec assistance		25 km/h
Autonomie		Approx. 40 - 50 km
Motorisation	Puissance max	250 W – 32Nm
	Tension	36V
	Bruit maximal à l'utilisation	< 70 dB
Batterie	Type	Lthium
	Tension	36V
	Capacité	10,4 Ah
	Poids	2,5 kg
	Temps de charge	6-8 h
	Nombre de cycles (≥70% capacité)	500 cycles
Batterie	Type	100-240V
	Tension	36V
Poids total du vélo		26,5 kg
Dimension du vélo		20"
Taille pneus / roues		20 x 3.0
Taille utilisateur		160 - 180

Pièce d'usures

Les différents éléments d'usures sont des éléments standards. Toujours remplacer les pièces usées et/ou à changer par des composants identiques en ventes dans le commerce ou chez votre revendeur.

Résolution des problèmes de base

Ne tentez pas d'accéder ou de réparer un composant électrique vous-même. Contactez le spécialiste le plus proche de chez vous pour un entretien effectué par une personne qualifiée.

Les informations ci-dessous sont à but explicatif et ne sont pas des instructions visant à assister l'utilisateur dans des réparations. Toute procédure de résolution mentionnée doit être effectuée par un professionnel qualifié, conscient des problèmes de sécurité et familier avec l'entretien électrique.

Description du problème	Causes possibles	Résolution
Après l'allumage de la batterie, le moteur n'assiste pas au pédalage.	<ol style="list-style-type: none"> 1) le câble du moteur (joint de connexion étanche) est mal branché 2) le levier de frein n'est pas correctement revenu en position normale, ce qui force l'extinction de l'interrupteur 3) le fusible de la batterie est grillé 4) le capteur de vitesse est trop éloigné du disque magnétique sur l'axe B.B. 5) la connexion entre le capteur et le contrôleur n'est pas établie ou à un faux contact. 	<p>Tout d'abord, vérifiez que la batterie est chargée. Si ce n'est pas le cas, rechargez-la.</p> <ol style="list-style-type: none"> 1) vérifiez que la connexion est bien établie, sans qu'il n'y ait de jeu 2) remplacez le levier de frein dans sa position normale avec attention sans freiner 3) ouvrez le dessus du bloc batterie et vérifiez l'état du fusible. S'il est grillé, contactez votre détaillant ou professionnel agréé pour un remplacement 4) ajustez la distance entre le capteur et la bande magnétique pour qu'elle ne soit pas supérieure à 3 mm 5) assurez-vous que le contrôleur et le capteur sont bien connectés.
L'autonomie de la batterie raccourcit (note : les performances de la batterie sont directement influencées par le poids de l'utilisateur, des bagages, la force du vent, le type de route, les freinages constants).	<ol style="list-style-type: none"> 1) le temps de rechargement n'est pas suffisant 2) la température ambiante est trop basse et influence le fonctionnement de la batterie 3) les côtes ou les vents de face fréquents tout comme des routes en mauvais état 4) la pression des pneus n'est pas suffisante (les regonfler) 5) arrêts et redémarrages fréquents 6) la batterie a été stockée sans recharge pendant longtemps. 	<ol style="list-style-type: none"> 1) veuillez recharger la batterie en suivant les instructions (chapitre 7.3) 2) en hiver ou par température inférieure à 0 °C, votre batterie doit être conservée en intérieur 3) il s'agit d'une cause normale et le problème se résoudra avec l'amélioration des conditions 4) gonflez les pneus à une pression de 3,1 bar 5) le problème se résoudra avec l'amélioration des situations d'utilisation 6) effectuez un rechargement régulier en conformité avec le manuel

		d'instructions. Si cela ne résout pas le problème, contactez votre détaillant ou professionnel qualifié.
Après avoir branché le chargeur, les LED de chargement ne s'allument pas.	<ol style="list-style-type: none"> 1) problème avec la prise électrique 2) faux contact entre la prise d'entrée du chargeur et la prise électrique 3) la température est trop basse. 	<ol style="list-style-type: none"> 1) inspectez et réparez la prise électrique 2) inspectez et insérez la prise à fond 3) effectuez le chargement en intérieur. <p>Si les solutions précédentes n'ont aucun effet, contactez votre détaillant ou professionnel qualifié.</p>
Après un rechargement de plus de 4/5 heures, la LED d'indication de rechargement est encore rouge (note : il est très important de recharger la batterie en respectant les instructions pour éviter d'endommager le matériel).	<ol style="list-style-type: none"> 1) la température ambiante est de 40 °C ou plus 2) la température ambiante est de 0 °C ou moins 3) le vélo n'a pas été rechargé après utilisation ce qui a exagéré le déchargement 4) la tension de sortie est trop basse pour pouvoir recharger la batterie. 	<ol style="list-style-type: none"> 1) rechargez la batterie sous une température inférieure à 40 °C et en conformité avec les instructions 2) rechargez la batterie en intérieur et en conformité avec les instructions 3) entretenez correctement la batterie pour éviter une exagération du déchargement 4) n'effectuez pas de rechargement avec une tension inférieure à 100 V. <p>Si les solutions précédentes n'ont aucun effet, contactez votre détaillant ou professionnel qualifié.</p>
<p><u>Afficheur LCD :</u></p> <p>La vitesse ne s'affiche pas sur l'écran LCD.</p>	La bille magnétique sur le rayon de la roue est trop éloigné du capteur (fixé à l'arrière du cadre ou à la fourche avant) ce qui empêche le capteur de recevoir le signal lorsque la roue tourne.	Vérifiez la distance entre la bille magnétique et le capteur et assurez-vous qu'elle n'excède pas 5 mm.

Résolution des problèmes liés au chargeur :

- La lumière Rouge ne fonctionne pas durant le chargement : vérifiez que les connecteurs soient correctement connectés. Vérifiez si la tension normale est passée d'emblée, si c'est le cas, s'il vous plaît vérifiez la réparation du chargeur. Si ce qui précède est correct, la batterie est certainement défectueuse.
- La lumière Rouge ne devient pas verte : éteignez l'alimentation, après 5 secondes puis connectez l'alimentation secteur, il peut continuer à charger. La batterie ne peut plus se charger, la batterie est certainement défectueuse.

La lumière Rouge devient immédiatement verte : vérifiez que la batterie est complètement chargée. Si elle ne l'est pas, la batterie ou le chargeur sont défectueux.

Accessoires - Équipement de base

Le modèle UCO Steel est livré avec un certain nombre d'accessoires permettant de tirer parti de tous les atouts pour faciliter le transport de charges de manière confortable et aisée.

Comment monter les accessoires fournis

Afin de fournir une assistance technique pratique et intuitive, vous trouverez ci-dessous les instructions pour le montage des accessoires de base fournis avec le vélo à pédalage assisté modèle UCO Steel.

Pour chaque accessoire, vous trouverez les caractéristiques/spécifications correspondantes et la liste complète des composants fournis pour procéder pas à pas au montage.

Porte-bagages avant

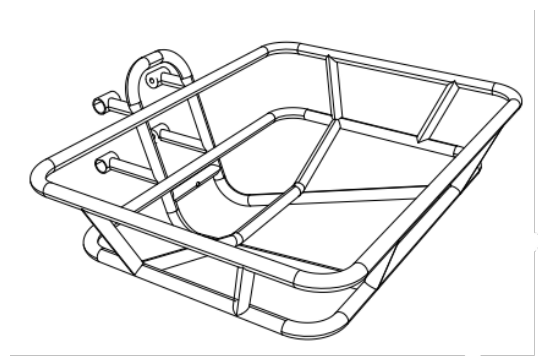

Caractéristiques:

- ✓ Capacité de charge maximale 15 kg
- ✓ Pratique pour charger des articles
- ✓ Excellente capacité de charge

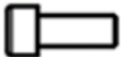

Attention: ne dépassez pas la charge maximale autorisée de 15 kg

Accessoires fournis pour un montage correct

CODE		Q.TE'	COMPOSANT
_01		x4	M6X15
_02		x4	BOUCHON EN PLASTIQUE



Ci-dessous la procédure de montage:

- 1- Dévisser les vis déjà montées sur le vélo, placez le porte-bagages avant sur le cadre comme indiqué dans les images ci-dessous.

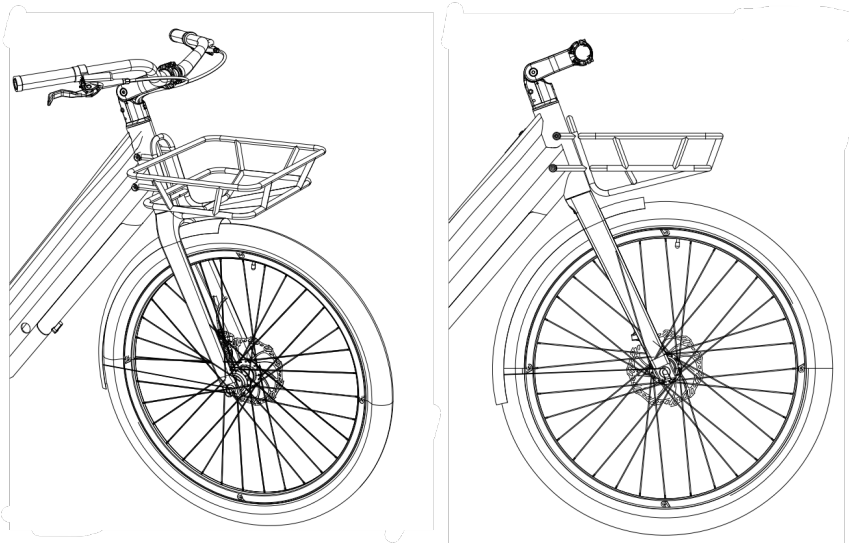

- 2- Fixez le rack avant avec les vis fournies comme indiqué dans les images ci-dessous.

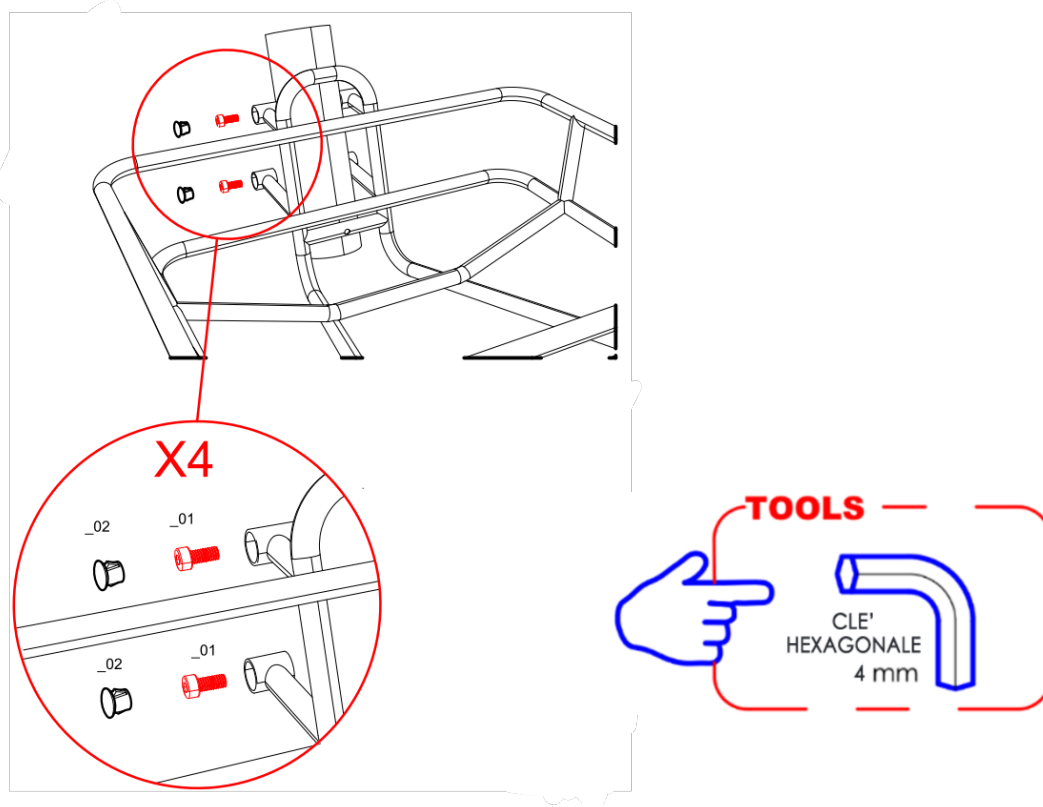

Plan de chargement arriere (intégrée au cadre)

Caractéristiques:

- ✓ Excellente capacité de charge
- ✓ Capacité de charge maximale admissible 50 kg
- ✓ Possibilité de fixer un siège bébé (non disponible en option)



Attention: ne pas dépasser la charge maximale autorisée de 50 kg

Accessoires Optionnels*

Le modèle UCO Steel est doté d'une collection d'accessoires pratiques et fonctionnels qui peuvent être achetés séparément pour l'enrichir et le personnaliser en fonction de l'utilisation que l'on en fait au quotidien.

Vous pouvez consulter l'ensemble de la gamme sur notre site www.sumbicycles.com pour choisir l'accessoire le plus adapté à vos spécifications et à vos besoins et vous tenir au courant des dernières nouveautés.

Support technique

En plus du guide descriptif contenu dans le manuel, le lien www.sumbicycles.com vous permet de visionner notre "Tutoriel vidéo" qui fournit une assistance technique pratique et intuitive sur le montage des accessoires de base fournis avec le vélo et de la gamme complète des différentes options qui peuvent être achetées séparément pour enrichir le modèle UCO Steel.

Si vous avez des doutes ou des besoins, n'hésitez pas à consulter notre site web www.sumbicycles.com pour bénéficier de notre service d'aide et de conseil.

Il suffit de remplir le formulaire dans la zone de contact du site susmentionné pour satisfaire toutes les demandes.

*(*Non fourni en standard avec le modèle UCO Steel, peut être acheté séparément).*



Translation of the original notice

The purpose of this manual is to give you the information necessary for the proper use, adjustment and maintenance of your bike.

Please take the time to read these instructions carefully before riding and keep them for the life of the bike. They contain important safety and maintenance instructions.

It is the user's responsibility to read this manual before using the product.

Failure to follow these instructions exposes you to the risk of improper use of your bike, premature wear of certain components which could lead to a fall and/or an accident.

In the event that an original part proves to be defective in workmanship within its warranty period, we promise to replace it. The warranty period for e-bikes is as follows:

- frames and forks : 5 years
- Electrical parts : 2 years with proper care and maintenance
- All other components: 2 years with proper care and maintenance

As for the battery , it is guaranteed against manufacturing defects for 6 months on the pieces consumables (cells) and 24 months on pieces electrical , under reserve of respect of the instructions for use and storage indicated below:

- ✓ Do not connect not the positive terminal directly to the terminal negative of this battery;
- ✓ Do not place not battery in a high temperature place, in an exposed environment in or near the sun of fire ;
- ✓ Do not place not battery in a humid environment Or immersed in a liquid;
- ✓ Do not disassemble not the battery pack without the guidance of a technician professional;
- ✓ keep battery in a dry and temperate environment . Load battery all the month;
- ✓ Please load this battery with charger exclusive accompanied by your bike.
- ✓ Report your used battery at the house of your reseller.

This warranty does not include labor or transportation costs. The company assumes no liability for consequential or special damages. This warranty is applicable only to the original retail purchaser with proof of purchase validating any claim. This warranty is applicable only in case of defective parts and does not cover the effects of normal use, rental use, professional use, or damage caused by accidents, abuse, excessive loads, negligence, improper assembly, improper maintenance or addition objects inconsistent with normal use of the bicycle.

No bicycle is indestructible and no claim can be accepted for damage caused by improper use, rental use, professional use, use in competitions, stunts, ramp jumps, jumps or similar activities. Complaints must be made to the dealer. Your legal rights are not affected.

The company reserves the right to change or correct any details without notice. All information and details in this manual are correct at the time of printing.

He is forbidden to modify or tamper with the manual provided with the bike .

The bike is certified according to the standards of the law in force .

It is absolutely forbidden to change the parameters and specifications of the assembled electrical/mechanical components and standard functions of the motorcycle because this would compromise the proper operation of the vehicle and the safety of the user himself.

Should this happen, the user will be fully responsible for everything related to shaming.

Conditions of use of this electrically assisted bicycle

This electrically assisted bicycle is designed for urban and peri-urban use, it allows you to move around town, on the road or on a paved surface where the tires are always in contact with the ground. It is equipped with electric pedaling assistance which will make all your daily trips easier, to go further and for longer. Your electric bike is an adult bike, for people over 14 years old. In the event that the bicycle is used by a child, the responsibility is with the parents and must ensure that the user is able to use the bicycle safely.

Your bike is not intended for use on unpaved or rough terrain. It is not designed for "all-terrain" use, nor for competition. Failure to comply with this practice may result in a fall or accident and may prematurely and potentially irreversibly deteriorate the condition of your electric bike.

Your e-bike is not a moped. The purpose of the assistance is to provide a complement to the pedalling. The moment you start pedaling, the motor kicks in and helps you in the effort. The assistance varies according to the speed of the bike, high at start-up, less sustained when the bike is launched then disappears when the bike reaches 25 km/h. The assistance is cut off as soon as one of the two brake levers is actuated or the speed is greater than 25 km/h. This will resume automatically below 23 km/h with pedalling.

It must be properly maintained according to the instructions in this manual.



WARNING: Like any mechanical component, a bicycle is subject to high stress and wear. Different materials and components may react differently to wear or fatigue. If the expected lifespan of a component has been exceeded, it may break suddenly, risking injury to the cyclist. Cracks, scratches and discoloration in high stress areas indicate that the component has exceeded its life and should be replaced.

Recommendation: Safe and secure use

Before using your e-bike, make sure it is in good working order. Check the following points in particular:

- Position should be comfortable
- Nuts, screws, clamping levers, clamping components
- The brakes are in working order
- The handlebar travel is good without too much play, the handlebar is correctly fixed to the stem
- Wheels are unobstructed and bearings are properly adjusted
- The wheels are properly tightened and attached to the frame/fork
- The tires are in good condition and their pressure is good.
- The condition of the rims
- The pedals are firmly attached to the crankset
- The operation of the transmission
- The reflectors are in the correct position.



RECOMMENDATION: Your electrically assisted bicycle must be serviced every 6 months by a professional to ensure that it is in good working order and safe to use. It is the user's responsibility to ensure that all components are in good working order before use.

Pick a safe place away from traffic to familiarize yourself with your new bike. The assistance can be triggered with force, check that your handlebars are straight and that the path is clear.

Make sure you are in good health before getting on your bike.

In the case of unusual weather conditions (rain, cold, night, etc.), be particularly vigilant and adapt your speed and reactions accordingly.

When transporting your bike outside your vehicle (bike carrier, roof rack, etc.), it is strongly recommended to remove the battery and store it in a temperate place.

The user must comply with the requirements of national regulations when the bicycle is used on public roads (lighting and signaling for example).



WARNING: You acknowledge that you are responsible for any loss, injury or damage caused by failure to follow the above instructions and that this will automatically void the warranty.

Structure of power - assisted bicycles electric

UCO Steel components



- | | |
|------------------------|---------------------------|
| 1. Tire and inner tube | 15. Seta post |
| 2. Rim | 16. Saddle clamp |
| 3. Spokes | 17. Battery |
| 4. Front disk brake | 18. Lock |
| 5. Fork | 19. Chain |
| 6. fornt mudguard | 20. Rear derailleur |
| 7. Pedals | 21. Rear hub motor |
| 8. Crankset and cranks | 22. Rear disk brake |
| 9. Display | 23. Rar mudguard |
| 10. Frame | 24. Rear loading platform |
| 11. Handlebar and stem | 25. Rear carrier |
| 12. Brake levers | 26. Headlight |
| 13. Grips | 27. Tail light |
| 14. Saddle | 28. Kickstand |

First start -up and settings

Installation of security elements

Lighting

Lighting is provided to you, it consists of two reflectors (a white one included in the front headlight and a red fixed on the rear mudguard), a front headlight, a rear light, reflectors positioned between the spokes of the wheels.

The lighting system is a safety feature of your bike, it must be present on your bike. Check that your lighting system is working properly before setting off.

Headlight

The lighting is automatically activated when the screen is switched on and remains active until the system is switched off.

Taillight

The lighting is automatically activated when the screen is switched on and remains active until the system is switched off.

Bell

A bell is installed on your handlebars. It will allow you to be heard 50 m away.

The bell is a security feature of your bike, it must be present on your handlebars.

Wearing a helmet

For safe use, wearing a bicycle helmet is strongly recommended. It guarantees a reduction in head trauma in the event of a fall and augment the user safety.



WARNING: Wearing a helmet is compulsory for children under 14 as drivers or passengers.

For more information, ask your dealer.

Saddle and handlebar adjustment

It is important to adapt the settings of your bike to your morphology.

Saddle

Open the quick release system (see paragraph for the methodology for using the quick release).

When adjusting the saddle to its lowest position, make sure that it does not touch any component of the bicycle, such as the luggage rack. Likewise, take care not to exceed the minimum seat tube insertion mark. This insertion mark should never be visible when using the bike.

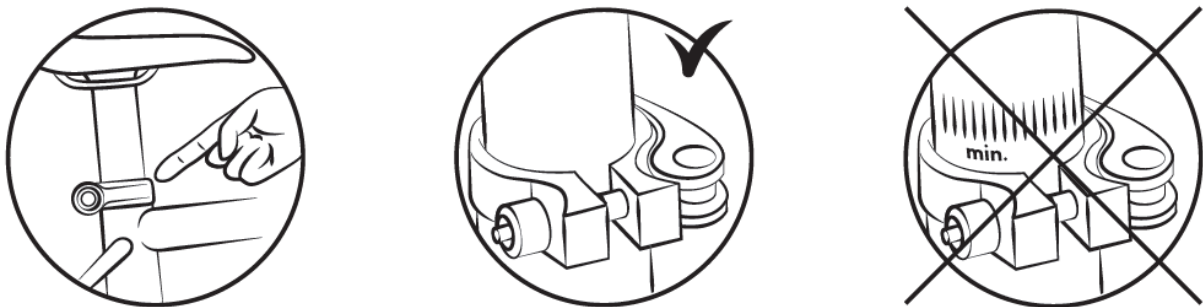

To check the correct saddle height, sit with your legs stretched out, heel resting on the pedal (fig. B). When pedalling, the knee will be slightly bent with the foot in the low position (fig. A).

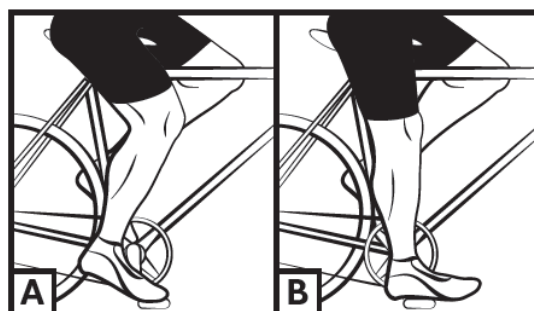

Handlebars - stem

The bike is equipped with a stem called the "Aheadset," it is possible to adjust the height by increasing or removing the adjustment rings located between the stem of the pillar and the upper steering bearing.



The angle of the handlebar can be adjusted by acting on the screws shown in the image opposite.

It is recommended to have these operations performed by a qualified technician.

Make sure the handlebar is perpendicular to the front wheel axis.

CAUTION: Handlebars can adversely affect the rider's response time when braking and cornering.



Tires

Check tire pressure regularly. Driving with under-inflated or over-inflated tires can affect performance, cause premature wear, reduce range or increase the risk of an accident.

If significant wear or a nick is visible on one of the tires, replace it before riding the bike. A pressure range is indicated on the sidewall of the tire by the manufacturer and in the following table. The pressure must be adapted according to the weight of the user.

Model	Bike size	Air chamber size	Tire size	Pressure	
				PSI	Bar
City	20"	20 x 3,0	20 x 3,0	40	2.8

Method for determining correct adjustment of quick-release mechanisms (wheel and seat clamp)

Quick release devices are designed to be operated by hand. Never use tools to block or unblock the mechanism so as not to damage it.

To adjust the clamping force of the wheel axle, you must use the adjusting nut and not the quick release lever. If the lever can be moved with minimal hand pressure, it is not tight enough. It is therefore necessary to tighten the adjusting nut.

The quick-release system must mark the fork dropouts when closed in the locked position.

At each adjustment operation, check that the front wheel is correctly centered in relation to the fork. To adjust, close and open the quick-release mechanisms, apply the following method:

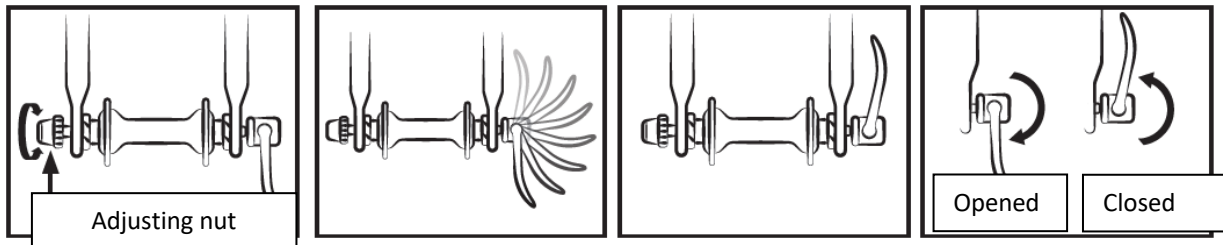

Adjusting the brakes

Before every use, check that the front and rear brakes are working perfectly.

The handle on the right activates the rear brake. The left handle activates the front brake.

It is recommended to distribute your braking force approximately 60/40 between the front and rear. The brake lever should not be in contact with the handlebars, and the sheaths should not be bent at right angles so that the cables can slide with a minimum of friction. Damages, fraying, rusty cables must be changed immediately.

WARNINGS:



- In case of rain or damp weather, braking distances are longer. It is recommended to anticipate braking in such a situation.
- If turning and braking, the handlebars can have a negative influence on the cyclist's response time.
- Do not touch the disc brakes after heavy use of your power-assisted bicycle's braking system as you may get burnt.

Adjustment of mechanical disc brakes

The brake pads exert pressure on a disc fixed in the wheel hub. The intensity of the pressure is regulated by a brake lever with a cable. Do not operate the brake lever when the wheel is detached from the frame or fork.

To align the automatic disc brake bracket, unscrew the fixing screw from the brake bracket holder.

Brake with the corresponding brake lever (the brake bracket is positioned correctly) and hold the brake handle in this position by tightening the bracket holder fixing screws.

Check that the inner pad (inside the wheel) is 0.2 - 0.4 mm from the disc. If not, tighten the pad positioning screw until there is a gap of 0.2 - 0.4 mm between the pad and the disc.

To adjust the outer pad (on the outside of the wheel) simply change the brake cable pressure so as to obtain a gap of 0.2 - 0.4 mm at the level of the bracket or brake lever.

It is recommended never to pour oil or any lubricating material on the disc or pads (when servicing the chain or derailleur, for example). If this happens, the pads or disc should be degreased or replaced.

Check the alignment of the pads by spinning the wheel to use the bicycle on the road.

Discs: the bicycle is equipped with discs with a diameter of 160 mm.

- A nut and locknut system at the level of the brake lever or bracket allows you to adjust the pressure of the cable and therefore the braking force which will vary over time according to the wear of the brake pads.

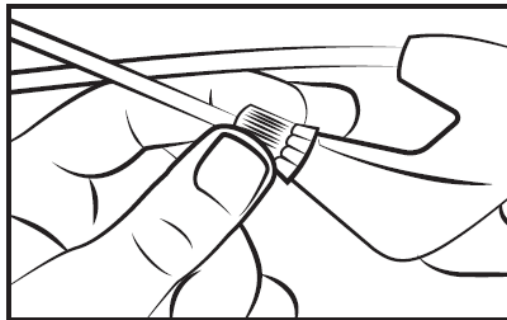

- The brake pads are standard, replace them when the pad no longer has friction components.

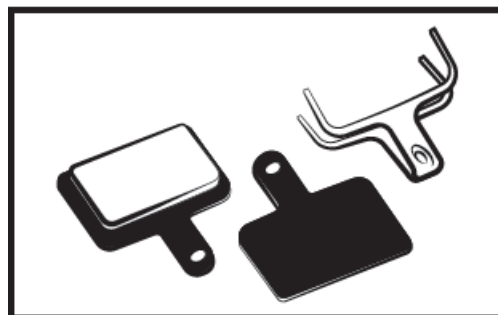

Don't forget that new brake pads need to be broken in. The break-in is carried out using the bicycle for a few minutes and applying the brakes alternately between abrupt stops and light braking.

Changing the brake pads

Remove the wheel and remove the old pads from the brake calliper. Position the new pads in the calliper so that the braking surfaces touch. Do not touch the braking surfaces. Insert the pads one at a time in the brake calliper.

Then adjust the brakes according to the previous paragraph.

Wear of the wheel rims

As any other part that is subject to wear, the wheel rim should be checked regularly. The wheel rim can weaken and break, causing you to lose control and fall.



WARNING: It is very important to check the wear of the wheel rims. A damaged wheel rim can be very dangerous and needs to be replaced.

Adjusting the shift system

The bike has several gears interchangeable manually with a derailleur system back.

Be careful, never pedal in back when changing gear and never force the control lever.

Use the right handle to change the rear chainring and the left handle to change the front chainring.

On the slope, the small plateau and the large gable make pedaling easier.

Adjust the transmission ratio (crown/ pinion) according to your needs

Be careful, never pedal in back when changing gear and never force the control lever.

For optimum use of the gear change system, it is advised avoid changing gears except when pedaling intense.



Adjusting the stops

The derailleur travel is adjusted using the H and L screws.

Screw L is used to adjust the upper stop (large gear side).

By loosening screw L, the chain is positioned further outside the large sprocket.

Screw H is used to adjust the lower stop (small pinion side).

By loosening screw H, the chain is positioned further outside the small sprocket.

These manipulations are carried out by quarter turn. With each adjustment, you must obtain perfect alignment between the sprocket, the chain and the pulley of the rear derailleur.

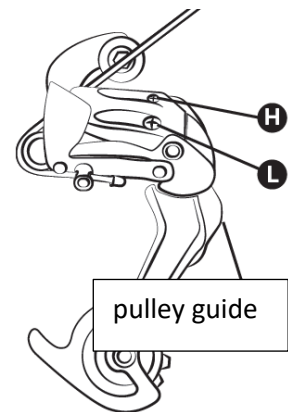

Rear derailleur diagram

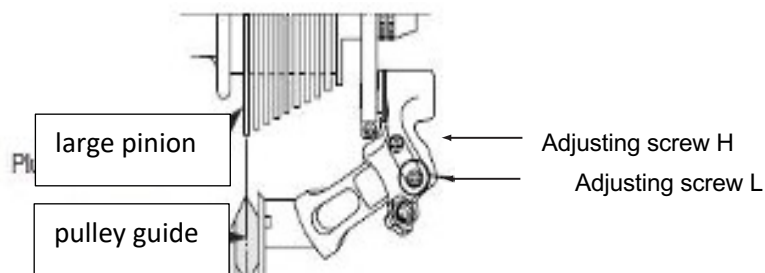

Cable tension adjustment

To set a correct sprocket change, use the knob present on the rear derailleur or the grip. This wheel allows you to adjust the tension of the derailleur cable and allows you to position the derailleur correctly according to the speed chosen.

Chain setting

Your bike is fitted with an external rear derailleur, the chain is automatically tensioned.

New chains are sold with too many links, the first step is to reduce it to the correct length. The safest method is to count the number of links in the old chain in order to adjust the new one. To disassemble the old chain, simply bypass it (remove a rivet).

Once it is removed, the new one must be mounted. To do this, it must be passed around the chainring of the crankset and the rear pinion so that it meshes correctly with the other elements of the transmission. To close the chain we recommend using a quick release. This acts as a female link that fits between two male links. Subsequently, the quick release will also make it easier to remove the chain for cleaning.

In order to check if the length of the chain is correct, it must be put on the small sprocket. In this configuration, the virtual line drawn between the hub of the rear wheel and the axle of the lower pulley of the derailleur must be vertical.

Change of pedals

To change your pedals, identify the pedals by looking at the letter noted on the pedal. The right pedal is marked "R" (Right) and the left pedal "L" (Left). Turn the "R" pedal clockwise to secure it to the crank. Turn the L pedal counterclockwise.

wheel and motor

After the first month of use, it is advisable to tighten your spokes to limit the impact of engine traction on your rear wheel. When starting the engine, a slight noise may occur. This noise is normal because the motor starts and assists pedalling. This noise can become more prominent when fully loaded.

Interview

Your bike requires regular maintenance for your safety but also to increase its lifespan. It is important to check the mechanical elements periodically in order to ensure, if necessary, replacement of worn parts or parts showing signs of wear.

When replacing components, it is important to use original parts in order to maintain the performance and reliability of the bicycle. Be sure to use appropriate spare parts for tyres, tubes, transmission components and the various components of the braking system.

It is the responsibility of the user to use parts different from the original parts.



WARNINGS: Always remove the battery before any maintenance operation.

Cleaning

In order to avoid corrosion of the bike, it is necessary to rinse your bike regularly with fresh water, especially if it has been exposed to sea air.

Cleaning must be done with a sponge, a basin of warm soapy water and a jet of water (no pressure).



RECOMMENDATION : Take special care not to use a high pressure water jet cleaner.

Lubrication

Lubrication is essential on the various components that are in motion in order to avoid corrosion. Oil the chain regularly, brush the sprockets and chainrings, periodically introduce a few drops of oil into the brake and derailleur cable sheaths.

It is advisable to start by cleaning and drying the elements to be lubricated.

It is advisable to use specific oil for the chain and the derailleur. Grease must be used for the other components.

Regular checks

Regarding the tightening of the bolts: lever, crank, pedals, stems.

The tightening torques to be applied are as follows:

COMPONENTI	COPPIA CONSIGLIATA (Nm)	INDICAZIONI PARTICOLARI
Pedals on crank arms	10 – 15	Grease the threads
Crank arm on bracket	18 – 20	Grease the threads
Stem/handlebar tightening	5 – 6	
Headset tightening	5 – 10	
Brake lever	6 – 8	
Brake callipers	6 – 8	
Seat	20 – 22	
Seat post clamp	---	Quick release
Wheel	30	Quick release

Other tightening torques depend on the size of the nuts: M4: 2.5 to 4.0 Nm, M5: 4.0 to 6.0 Nm, M6: 6.0 to 7.5 Nm. Tighten the screws evenly to the required torque.

Regularly check the tires and in particular the condition of the rear tire teeth: wear, cuts, cracks, pinching. Replace the tire if necessary. Check the rims and the absence of excessive wear, deformations, blows, cracks...

Revisions

To ensure safety and keep components in good working condition, you should have your e-bike checked periodically by your dealer. In addition, maintenance of your bicycle should be carried out regularly by a qualified technician.

First service: 1 month or 150 km

- Verification of the tightening of the elements: crank, wheel, stem, pedals, handlebars, saddle clamp,
- Checking the operation of the electric assistance,
- Checking and adjusting the brakes,
- Wheel tension and/or runout.

Every year or 2000 km:

- Verification of wear levels (brake pads, transmission, tyres),
- Checking the operation of the electric assistance,
- Checking the bearings (bottom bracket, wheels, steering, pedals),
- Cable control (brakes, derailleur),
- Lighting check,
- Wheel tension and/or runout.

Every 3 years or 6000 km:

- Changing the transmission (chain, freewheel, chainring),
- Checking the operation of the electric assistance,
- Changing tires,
- Wheel wear control (spokes, rim),
- Spoke tension and/or wheel trueing,
- Change of pads or brake pads,
- Control of electrical functions.

Pedal assistance and battery

The user must rotate the crank forward to benefit from the motorized assistance. This is an important safety aspect. This electric-assisted bicycle provides motorized assistance up to a speed of 25 km/h. Beyond that, the motor will stop. You can go faster, but you will have to do it on your own without power assistance.

The motor will not run until you turn the crankset one full turn. This feature protects the motor and its controller and extends the life of electrical components.

Pedal assist

To start the bike, turn on the main switch on the side of the **ON/OFF battery**

The rest of the settings and information are done directly on the display located on the handlebars.



Recommendation: Please turn off the main switch on the battery when you are no longer in the saddle. This saves battery charge.

Display LCD

Below is a description of the various commands and display functions.





View of the icons shown on the display



Battery capacity indication



Mileage indication (trip)



Assistance level indication



Real speed indication



Lighting



Walk Assistance



BOOST function

Remote control (placed on the handlebar)





4- On/Off Button

5- UP Button / BOOST Function

6- DOWN Button

Activation/deactivation of display

Press and hold  (>2S) on the screen to turn on the system.

Press and hold  (>2S) again to turn off the system.

If the bike is not used for more than 5 minutes, the display automatically switches off to maintain the battery charge.

Assisted level selection





When the display is on, press the  or  button to change the servo level, the lowest level is 0, the highest level is 5.

Lighting

Double-click the button  to switch on the lighting.

Double-click the button  again to switch off the lighting.

Walk Assistance

Press the button  until the symbol  appears on the display, hold the button , the bike will enter the walk assist mode at a maximum speed of 6km/h; release the button  to end the walk assist mode.

BOOST function

Pressing and holding the button  from assistance level 1 to level 5 onwards activates the 'Boost' function, which enables the bike to reach the maximum permitted speed immediately in order to provide more assistance when needed.

ERROR CODE DEFINITION

Error code	Cause	Hubmotor System
"05"	The accelerator is not in place	<ol style="list-style-type: none"> 1. Check if the accelerator is in place . 2. Check if the cable accelerator is properly connected or if the cable (from throttle to controller) is damaged . 3. Troubleshoot the room defective : <ol style="list-style-type: none"> 1) Replace the accelerator 2) Replace the controller
"07"	System over voltage protection	<ol style="list-style-type: none"> 1. Check if the nominal voltage of the battery is the same as that of the controller . 2. Troubleshoot the defective part : <ol style="list-style-type: none"> 1) Replace the battery 2) Replace the controller
"08"	The Hall signal in the motor is abnormal	<ol style="list-style-type: none"> 1. Check if the motor cable is properly connected Or if the cable (from the motor to the controller) is damaged . 2. Troubleshoot the defective part : <ol style="list-style-type: none"> 1) Replace the motor 2) Replace the controller
"09"	Phase wire in motor abnormal	<ol style="list-style-type: none"> 1. If you ride for a long time , turn off the system and let the engine cool . 2. If you do not ride or ride for a short period , troubleshoot the faulty part : <ol style="list-style-type: none"> 1) Replace the motor 2) Replace the controller
"10"	Motor overheat protection (occurs uniquely when the engine is crew of one temperature sensor .)	<ol style="list-style-type: none"> 1. If you roll during a long time , turn off the system and let the engine cool . 2. If you don't ride not or don't ride not during a short period , troubleshoot the part defective : <ol style="list-style-type: none"> 1) Replace the motor 2) Replace the controller
"11"	Engine temperature sensor abnormal (occurs uniquely when the engine is equipped with the	<ol style="list-style-type: none"> 1. Check if the motor cable is properly connected or if the cable (from the motor to the controller) is damaged . 2. Troubleshoot the defective part: <ol style="list-style-type: none"> 1) Replace the motor 2) Replace the controller

	temperature sensor .)	
" 12"	Controller current sensor abnormal	Replace Controller
"14"	Controller overheating protection	1. If you ride for a long time , turn off the system and let the controller cool . 2. If you are not riding or ride for a short period , replace the controller .
"15"	Controller Temperature Sensor Abnormal	Replace Controller
"21"	Abnormal speed sensor	1. Check if the motor cable is properly connected Or if the cable (from the motor to the controller) is damaged . 2. Troubleshoot the defective part : 1) Replace the motor 2) Replace the controller
"26"	Torque sensor abnormal (occurs uniquely when the system workout is equipped with the torque sensor .)	1. Check if the torque sensor cable is properly connected or if the cable (from sensor to controller) is damaged . 2. Troubleshoot the room defective : 1) Replace the torque sensor 2) Replace the controller
"30"	Abnormal communication	1. Check if the HMI cable is properly connected or if the cable (from the HMI to the controller) is damaged . 2. Troubleshoot the defective part : 1) Replace the controller whether the HMI goes out automatically after displayed an error code for 20 seconds . 2) Replace the HMI whether the HMI does not shut down automatically after an error code appears for 20 seconds . (go to next page) 3) If the BESTT tool is available, connect it to the HMI and the controller , read the information of the HMI and the controller , and replace the part that cannot not read the information .
"35"	The 15V detection circuit has a error	Using the BESTT tool , update the controller For see if the problem is resolved . Whether This is not not the case , change the controller Or contact the supplier .
"36"	Abnormal on / off button detection circuit (occurs uniquely when the system workout is equipped with the	1. If you keep pressing the ON /OFF button when the HMI lights up , the error code will be triggered . Release the button and see if the code disappears . 2. Troubleshoot the room defective : 1) Replace the HMI 2) Replace the controller

	communication protocol Bafang CAN.)	
"37"	WDT (Watch Dog Timer) in controller is abnormal	Replace Controller
"42"	Battery discharge voltage is too low	1. Charging the battery 2. Replace the battery
"49"	The discharge voltage of each cell is too low.	1. Charging the battery 2. Replace the battery
"4C"	difference between individual cells	Replace battery

Battery

Reading the battery charge level

To find out the charge level, press and hold the charge button on the top of the battery.



The 4 LEDs light up to indicate the charging status.

DISPLAY	CHARGE LEVEL
● ● ● ●	100%
● ● ● ○	75%
● ● ○ ○	50%
● ○ ○ ○	< 25%

Insert/remove battery

The battery is connected directly to the control unit positioned vertically on the seat tube.



N.B.: Before handling the battery, make sure the display is switched off.

To install the battery, slide the battery block vertically along the track of the control unit downwards and press to ensure it is inserted correctly, then lock it in place.



To lock it, insert the key into the lock and make a half turn clockwise (battery and holder closed). It can be unlocked by performing the reverse procedure.



Locked



Unlocked



CAUTION : Be sure to remove the key and keep it safe after remove the battery !

Using the Charger

Before charging the battery, please read the user manual and the charger manual, if they came with your bike. Please also note the following points regarding the battery charger :

- Follow the instructions on the battery charger label.
- Do not use this charger near explosive gases or corrosive substances.
- Do not shake the charger, do not subject it to shocks and avoid falls.
- Always protect the charger from rain and humidity, for indoor use.
- The temperature tolerance of this charger is between 0 and +40°C.
- It is forbidden to disassemble the charger, in the event of a problem, entrust the device to a qualified repairer.
- You should only use the charger supplied with your e-bike to avoid damage. Note that failure to comply with this constraint will void the warranty.
- When recharging, the battery and charger should be at is 10cm away from the wall and in a dry and ventilated place. Do not place anything in direct proximity to the charger during use.
- Do not touch the charger for too long during charging (risk of superficial burns).
- Do not position the charger unstable.
- Do not cover the charger to avoid overheating while charging.
- Do not immerse the product
- Avoid contact with water while charging the battery. Do not touch the charger with wet hands.
- Do not use charger with damaged power cord or plugs. Make sure the charger plug is properly connected to the mains for charging.
- Do not short the charger pins using a metal object.
- Disconnect power before connecting or disconnecting battery connections.
- This charger is designed to charge Lithium batteries, do not charge the wrong type of battery. Do not use on a non-rechargeable battery.
- This device can be used by children aged of at under 8 years and by people having abilities reduced physical , sensory or mental Or devoid of experience or knowledge , if they (if they) are properly monitored or if instructions relating to the safe use of the device security their have summer data and if the risks incurred have summer apprehended . THE children should not not play with the device . Cleaning and maintenance by the user must not not be made by children without monitoring .
- It should be monitored THE children For make sure they don't play not with the device .
- Keep out of reach of children, this product is not a toy.
- The external flexible cable of this product cannot be replaced; in the event of damage to the cord, the product must be scrapped.
- At the end of its life, take the product to a recycling centre.

Recharge procedure

If a power outlet is available near your bike, you can charge the battery directly on the bike without detaching it. The charger socket is covered by a plastic cap, you just need to open it to charge the battery directly.

Removing the battery can be useful in places that cannot accommodate your bike or when it is not near a power outlet.



RECOMMENDATION: Charging the battery should be done indoors in a ventilated area.

Please charge the bicycle battery according to the following procedure:

- The battery can be recharged using a standard power outlet. It is not necessary to activate its switch.
- Insert the charger plug into the battery and plug the charger power cable into a nearby outlet.
- When charging, the LED on the charger will be red to indicate proper operation. When it turns green, it means the battery is charged.
- To finish charging, you must disconnect the power plug, then the plug connected to the battery. Finally close the battery socket cap.

Battery life

This e-bike is equipped with a high quality Li-ion battery. Li-ion batteries have memory-free charging and a wide temperature tolerance range of -10 to +40°C.

To ensure maximum battery life and to protect it from damage, please follow the use and care instructions below.

Battery life

After charging your battery, it is advisable to let it rest for 20 to 30 minutes before use.

Your battery life depends on several usage factors:

- The choice of assistance mode
- User's weight
- The elevation of the road
- Tire inflation
- The wind
- The pedaling effort provided
- Starting and frequency of stops
- The outside temperature

Warning, precautions

It is recommended to recharge the batteries on a regular basis, or after each use. There is no memory effect on these batteries. In order to maximize the life of your battery, it is recommended:

- Avoid hot places (ideal charging temperature 20°C)
- Let the battery cool down 30 minutes after using the bike

Precautions for use:



- Use the battery only for this bike.
- Only use the specific charger delivered to charge the battery.
- Only charge the battery in a well-ventilated area.
- Do not expose the battery to heat or charge it in direct sunlight.
- Do not disassemble or modify the case and the battery which is integrated in the case.
- Do not connect the (+) and (-) connections of the battery with a metal object.
- Do not expose the battery to liquids.
- Do not use a damaged battery.
- Do not continue to charge the battery if the charge is not complete after the theoretical charge time.
- Do not use the battery if it emits an unusual odor, heats up unusually, or if anything appears abnormal.
- Do not leave the battery within the reach of children.
- Recharge your battery before prolonged storage and carry out the same operation after this storage.

Battery life



Batteries can suffer from performance aging after a large number of charges. This will depend on the usage habits of the pedelec. You must drop off your used batteries at your store or at specialized recycling drop-off points. Above all, do not throw your battery at the end of its life into the environment.

Battery maintenance

To ensure maximum battery life and to protect it from damage, please follow these use and care instructions:

When you notice that the charge drops to 10%, the battery needs to be recharged quickly.



RECOMMENDATION: If the bike is not used frequently over a period of time, it should be fully charged every month. The battery case should be stored in a dry, protected place at a temperature between 5 and 35°C.

WARNING:



- Battery life may be reduced by prolonged storage without regular recharging as mentioned above.
- Do not use any metal to directly connect two poles of the battery, which may cause a short circuit.
- Never place the battery near a fireplace or any other heat source.
- Do not shake the battery, subject it to shock or drop it.
- When the battery pack is removed from the bike, keep it out of the reach of children to avoid accidents.
- It is forbidden to open the battery.

Use and maintenance of the electric motor

Our e-bikes are programmed to start the e-assist after half a turn of the pedal.

Do not use the bike in flooded places or during thunderstorms. Do not immerse electrical components in water to avoid damage.

Avoid knocks on the engine to avoid damaging it.

Controller Maintenance

It is very important to take good care of the controller according to the following instructions:

- Protect the controller from water ingress and submersion.

Note: If you suspect water may have entered the case, please turn off the battery immediately and continue without assistance. You can restart it as soon as the controller is dry.

- Do not shake the controller, do not subject it to shock and avoid dropping.

WARNING: Do not open the controller enclosure. Any attempt to open the controller enclosure, modify it or adjust it will void the warranty. Please ask your dealer or qualified professional to carry out repairs.



Any modification of the parameters of the electric management system, in particular the change of the speed limit, is strictly prohibited and will invalidate the guarantee of your bike.

Electrical diagram and specifications

We reserve the right, without notice, to modify this product. For further information, please contact your retailer

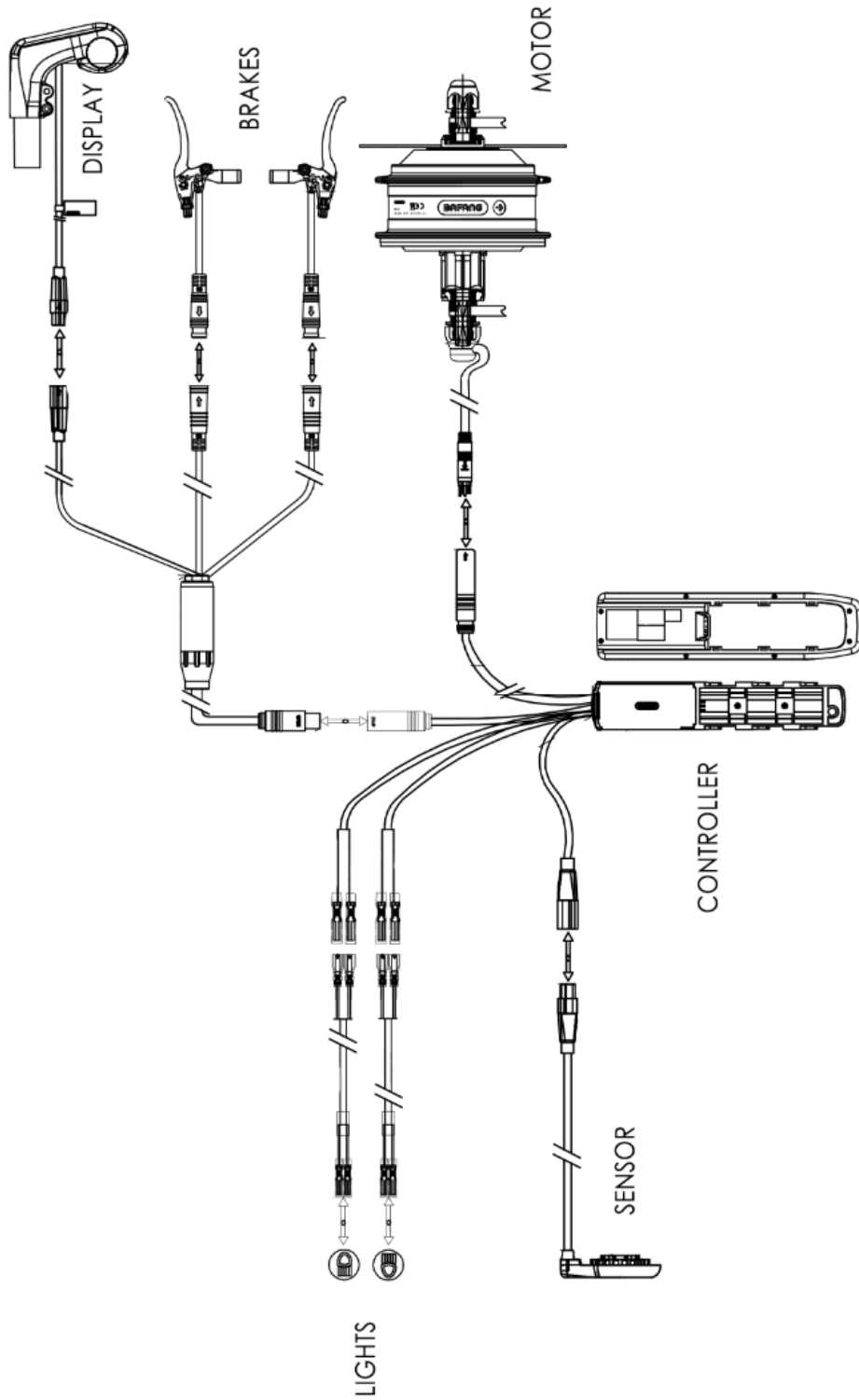

Main data sheet

Features		UCO Steel
Weight : User + Cargo + bike		150 kg
speed with assistance		25 km/h
Autonomy		Approx. 40 - 50 km
Motorization	Max power	250 W – 32Nm
	Voltage	36V
	Maximum noise in use	< 70 dB
Battery	Type	Lithium
	Voltage	36V
	Ability	10,4 Ah
	Weight	2,5 kg
	Charging time	6-8 h
	Number of cycles ($\geq 70\%$ capacity)	500 cycles
Charger	Input voltage	100-240V
	Output voltage	36V
Total bike weight		26,5 kg
Size of the bike		20"
Size tires / wheels		20 x 3.0
User size		160 - 180

After- sales

Wear part

The different wear elements are standard elements. Always replace worn parts and/or parts to be changed with identical components sold on the market or from your dealer.

Basic troubleshooting

Do not attempt to access or repair any electrical component yourself. Contact the specialist closest to you for maintenance by a qualified person.

The information below is for explanatory purposes and not instructions to assist the user in repairs. Any troubleshooting procedure mentioned should be performed by a qualified professional who is aware of safety issues and familiar with electrical maintenance.

Description of the problem	Possible causes	Resolution
After the battery is turned on, the motor does not assist pedaling.	<ol style="list-style-type: none"> 1) the motor cable (waterproof connection joint) is connected incorrectly 2) the brake lever did not properly return to the normal position, forcing the switch off 3) the battery fuse is blown 4) the speed sensor is too far from the magnetic disk on the BB axis 5) The connection between the sensor and the controller is not established or has a bad contact. 	<p>First, check that the battery is charged. If not, reload it.</p> <ol style="list-style-type: none"> 1) check that the connection is well established, without any play 2) return the brake lever to its normal position carefully without braking 3) Open the top of the battery pack and check the condition of the fuse. If blown, contact your authorized retailer or professional for a replacement. 4) Adjust the distance between the sensor and the magnetic strip to be no more than 3mm 5) Make sure the controller and sensor are well connected.
Battery life shortens (note : battery performance is directly influenced by the weight of the user, luggage, wind strength, type of road, constant braking).	<ol style="list-style-type: none"> 1) the reload time is not enough 2) the ambient temperature is too low and influences the battery operation 3) frequent hills or headwinds as well as poor road conditions 4) the tire pressure is not sufficient (re-inflate them) 5) frequent shutdowns and restarts 6) the battery has been stored without recharging for a long time. 	<ol style="list-style-type: none"> 1) please recharge the battery following the instructions (chapter 7.3) 2) In winter or temperature below 0°C, your battery should be kept indoors 3) This is a normal cause and the problem will resolve as conditions improve 4) inflate the tires to a pressure of 3.1 bar 5) The problem will resolve with the improvement of usage situations

		6) Carry out regular recharging in accordance with the instruction manual. If this does not solve the problem, contact your dealer or qualified professional.
After plugging in the charger, the charging LEDs do not light up.	1) problem with the electrical outlet 2) poor contact between the charger input socket and the electrical outlet 3) the temperature is too low.	1) inspect and repair electrical outlet 2) inspect and insert the plug fully 3) Charge indoors. If the above solutions have no effect, contact your dealer or qualified professional.
After charging for more than 4/5 hours, the charging indicator LED is still red (note : it is very important to recharge the battery following the instructions to avoid damaging the equipment).	1) ambient temperature is 40°C or more 2) ambient temperature is 0°C or less 3) the bike was not recharged after use which exaggerated the unloading 4) the output voltage is too low to be able to recharge the battery.	1) Charge the battery under temperature below 40°C and in accordance with the instructions 2) recharge the battery indoors and in accordance with the instructions 3) Properly maintain the battery to avoid over-discharging 4) Do not perform recharging with voltage lower than 100V. If the above solutions have no effect, contact your dealer or qualified professional.
<u>LCD display :</u> The speed is not displayed on the LCD screen.	The magnetic ball on the spoke of the wheel is too far from the sensor (attached to the rear of the frame or to the front fork) which prevents the sensor from receiving the signal when the wheel is spinning.	Check the distance between the magnetic ball and the sensor and make sure it does not exceed 5mm .

Troubleshoot charger issues:

- The Red light does not work during charging: check that the connectors are correctly connected. Check if the normal voltage is passed at once, if so, please check the charger repair. If the above is correct, the battery is definitely faulty.
- Red light does not turn green: turn off the power, after 5 seconds then connect the AC power, it can continue to charge. The battery can no longer be charged, the battery is definitely defective.
- The Red light immediately turns green: check that the battery is fully charged. If not, the battery or charger is faulty.

Accessories - Basic equipment

The UCO Steel model is supplied with a number of accessories to take advantage of all the strengths to facilitate the transport of loads comfortably and easily.

How to install the supplied accessories

In order to provide practical and intuitive technical support, below are instructions on how to fit the basic accessories supplied with the UCO Steel model.

For each accessory you can find the relevant features/specifications and a complete list of the components supplied to proceed step by step with assembly.

Luggage rack

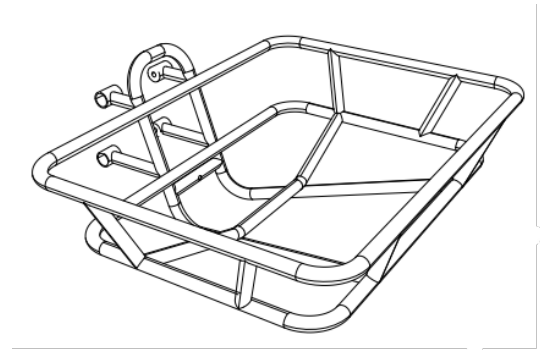

Features:

- ✓ Maximum load capacity 15 kg
- ✓ Convenient to load items
- ✓ excellent load capacity

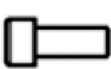

Warning: do not exceed the maximum load allowed 15 kg

Accessories supplied for correct assembly

CODE		Q.TY	COMPONENT
_01		x4	M6X15
_02		x4	Plastic plug



Below is the assembly procedure:

- 1- Unscrew the screws already mounted on the bike, place the luggage rack front on the frame like shown in the pictures below.

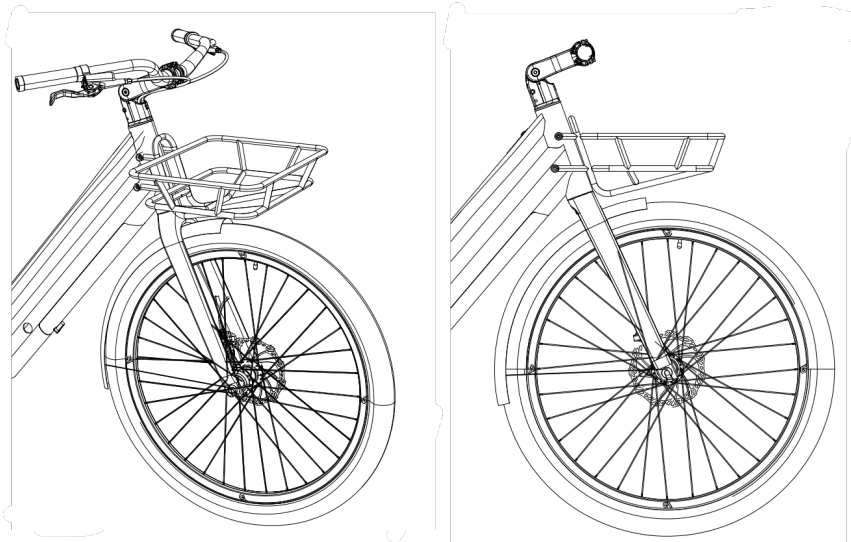

- 2- Secure the front rack with the screws provided as shown in the pictures below.

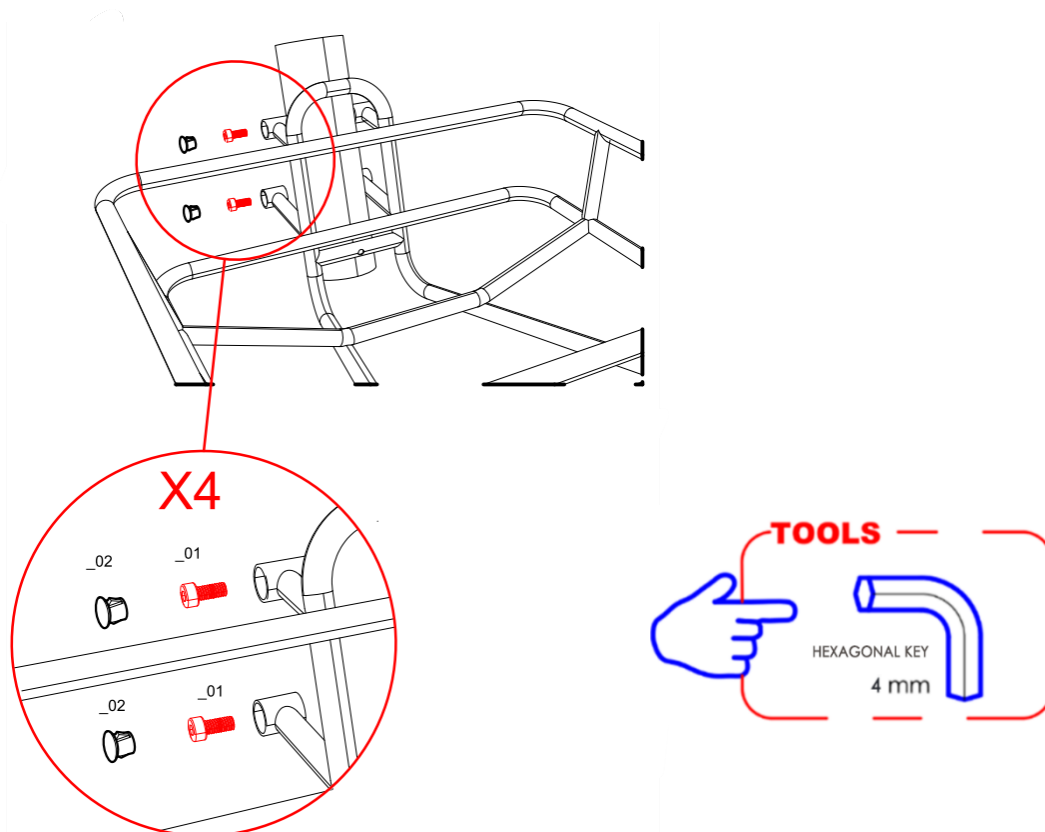

Rear loading platform (embedded in the frame)

Features:

- ✓ Excellent load capacity
- ✓ Max. permissible load capacity 50 kg
- ✓ Possibility of attaching a seat for transporting infants (not available as an optional accessory)



Attenzione: non eccedere Il carico massimo consentito di 50 kg

Optional Accessories*

The UCO Steel model boasts a collection of different practical and functional optionals that can be purchased separately to enrich and customise it according to how it is used in everyday life.

You can view the entire range conveniently available on our website www.sumbicycles.com to choose the most suitable accessory according to your specifications and needs and keep up to date with the latest news.

Technical support

In addition to the descriptive guide in the manual, at the link www.sumbicycles.com you can view our "video Tutorial" to provide practical and intuitive technical support on how to assemble both the basic accessories supplied with the bike and the full range of various optionals that can be purchased separately with which to enrich the UCO Steel model.

If you have any doubts or needs, please consult our website www.sumbicycles.com for our dedicated help and advice line.

Simply fill in the form in the contact area of the above-mentioned website to satisfy all requests.

*(*Not in basic equipment with UCO Steel model, can be purchased separately).*



Übersetzung der ursprünglichen Bekanntmachung

Ziel dieser Anleitung ist es, Ihnen die Informationen zu geben, die Sie für die korrekte Verwendung, Einstellung und Wartung Ihres Fahrrads benötigen.

Bitte lesen Sie diese Anleitung vor dem ersten Gebrauch sorgfältig durch und bewahren Sie sie so lange auf, wie Sie Ihr Fahrrad benutzen. Enthält wichtige Sicherheits- und Wartungsinformationen.

Es liegt in Ihrer Verantwortung, diese Anleitung zu lesen, bevor Sie das Produkt verwenden.

Die Nichtbeachtung dieser Anweisungen kann zu einer unsachgemäßen Verwendung des Fahrrads oder zu einem vorzeitigen Verschleiß einiger Komponenten führen, was zu einem Sturz und/oder einem Unfall führen kann.

Sollte sich ein Originalteil während der Garantiezeit als fehlerhaft erweisen, versprechen wir, es zu ersetzen. Für Fahrräder mit Tretunterstützung gilt folgende Garantiezeit:

- Starrer Rahmen und Gabeln: 5 Jahre
- Elektrische Komponenten: 2 Jahre bei ordnungsgemäßer Pflege und Wartung
- Alle anderen Komponenten: 2 Jahre bei ordnungsgemäßer Pflege und Wartung

Für die Batterie gilt eine Garantie von 6 Monaten auf die Verbrauchsteile (Zellen) und 24 Monate auf die elektrischen Teile gegen Herstellungsfehler, sofern die unten aufgeführten Gebrauchs- und Lagerungshinweise beachtet werden:

- ✓ Verbinden Sie den Pluspol nicht direkt mit dem Minuspol dieser Batterie;
- ✓ Platzieren Sie den Akku nicht in einem Bereich mit hohen Temperaturen, erhitzen Sie ihn nicht, setzen Sie ihn nicht der Sonne aus und bringen Sie ihn nicht in die Nähe von Feuer.
- ✓ Tauchen Sie die Batterie nicht in Wasser, Salz, saure oder alkalische Flüssigkeiten und vermeiden Sie, dass sie vom Regen erfasst wird.
- ✓ Zerlegen Sie den Akku nicht ohne die Anleitung eines professionellen Technikers.
- ✓ Lagern Sie den Akku an einem schattigen, kühlen und trockenen Ort, wenn er längere Zeit nicht verwendet wird, und laden Sie den Akku jeden Monat vollständig auf.
- ✓ Bitte laden Sie diesen Akku mit dem exklusiven Ladegerät auf, das mit Ihrem Fahrrad geliefert wurde;
- ✓ Geben Sie die verbrauchte Batterie an Ihren Händler zurück.

Diese Garantie umfasst keine Arbeits- und Versandkosten. Das Unternehmen übernimmt keine Haftung für Folge- oder Sonderschäden. Diese Garantie gilt nur für den ursprünglichen Einzelhandelskäufer, der zur Geltendmachung eines Anspruchs einen Kaufbeleg vorlegen muss. Diese Garantie gilt nur für defekte Komponenten und deckt nicht die Auswirkungen normaler Abnutzung, Mietnutzung, professioneller Nutzung, Schäden durch Unfall, Missbrauch, übermäßige Belastung, V

Vernachlässigung, unsachgemäße Montage, unsachgemäße Wartung oder das Hinzufügen von Gegenständen ab nicht dem ursprünglichen Verwendungszweck des Fahrrads entspricht.

Kein Fahrrad ist für die Ewigkeit bestimmt und es werden keine Ansprüche anerkannt, die auf Schäden beruhen, die durch Missbrauch, Rennen, Stunts, Sprünge oder ähnliche Aktivitäten verursacht wurden. Reklamationen müssen über den Händler erfolgen. Ihre Rechte bleiben davon unberührt.

Das Unternehmen behält sich das Recht vor, Spezifikationen ohne vorherige Ankündigung zu ändern oder zu modifizieren. Alle in diesem Dokument enthaltenen Informationen und Spezifikationen sind zum Zeitpunkt der Drucklegung korrekt.

Es ist verboten, die mit dem Fahrrad gelieferte Bedienungsanleitung zu verändern oder zu manipulieren.

Das Fahrrad ist nach den geltenden gesetzlichen Normen zertifiziert.

Es ist absolut verboten, die Parameter und Spezifikationen der zusammengebauten elektrischen/mechanischen Komponenten und die Standardfunktionen des Fahrrads zu ändern, da dies die ordnungsgemäße Funktion des Fahrzeugs und die Sicherheit des Benutzers beeinträchtigen würde.

In diesem Fall haften Sie in vollem Umfang für alle damit verbundenen Schäden.

Nutzungsbedingungen für dieses Tretfahrrad

Dieses Tretfahrrad ist für den städtischen und außerstädtischen Einsatz konzipiert und kann in der Stadt, auf der Straße oder auf einer Asphaltoberfläche verwendet werden, wo die Reifen immer Bodenkontakt haben. Es ist mit einer elektrischen Tretunterstützung ausgestattet, die alle Ihre täglichen Bewegungen erleichtert und Sie länger und weiter zurücklegen lässt. Ihr Tretunterstützungsfahrrad ist ein Erwachsenenfahrrad für Personen über 14 Jahre. Wenn das Fahrrad von einem Kind benutzt wird, müssen die Eltern beaufsichtigen und sicherstellen, dass der Benutzer das Fahrrad sicher benutzen kann.

Dieses Modell kann nicht auf unbefestigtem oder beschädigtem Gelände verwendet werden. Es ist nicht für den „Offroad“-Einsatz konzipiert. Es ist nicht für den Wettbewerbseinsatz konzipiert. Die Nichtbeachtung dieser bestimmungsgemäßen Verwendung kann zu Stürzen oder Unfällen führen und den Zustand Ihres Tretfahrrads vorzeitig und irreparabel verschlechtern.

Ihr Tretfahrrad ist kein Moped. Der Zweck der Unterstützung besteht darin, das Treten zu ergänzen. Sobald Sie in die Pedale treten, aktiviert sich der Motor und hilft Ihnen, vorwärts zu kommen. Die Unterstützung variiert je nach Geschwindigkeit des Fahrrads, ist beim Anfahren stark ausgeprägt, nimmt mit zunehmender Vorwärtsbewegung des Fahrrads ab und schaltet sich ab, wenn das Fahrrad 25 km/h erreicht. Die Unterstützung wird deaktiviert, sobald einer der beiden Bremshebel betätigt

wird oder die Geschwindigkeit 25 km/h überschreitet. Unterhalb von 23 km/h wird es beim Treten automatisch wieder aufgenommen.

Es muss gemäß den Anweisungen in dieser Bedienungsanleitung ordnungsgemäß gewartet werden.



AUFMERSAMKEIT: Wie jedes mechanische Bauteil unterliegt auch ein Fahrrad starker Beanspruchung und Abnutzung. Verschiedene Materialien und Komponenten können unterschiedlich auf Verschleiß oder Alterung reagieren. Wenn die erwartete Lebensdauer einer Komponente überschritten wird, kann es zu einem plötzlichen Ausfall kommen, was eine Verletzungsgefahr für den Fahrer darstellt. Risse, Kratzer und Verfärbungen an stark beanspruchten Stellen weisen darauf hin, dass das Bauteil seine Nutzungsdauer überschritten hat und ausgetauscht werden muss .

Empfehlung: Sichere Anwendung

Bevor Sie Ihr Fahrrad benutzen, stellen Sie sicher, dass es ordnungsgemäß funktioniert. Überprüfen Sie insbesondere folgende Punkte:

- Die Lage ist praktisch
- Muttern, Schrauben, Spannhebel, festgezogene Bauteile
- Die Bremsen funktionieren ordnungsgemäß
- Der Bewegungsbereich des Lenkers ist korrekt, ohne übermäßiges Spiel
- Die Räder sind durch nichts blockiert und die Lager sind richtig eingestellt
- Die Räder sind korrekt angezogen und am Rahmen/Gabel befestigt
- Die Reifen sind in gutem Zustand und der Druck stimmt
- Der Zustand der Felgen
- Die Pedale sind sicher befestigt
- Die Übertragung funktioniert ordnungsgemäß
- Die Reflektoren sind richtig positioniert.



EMPFEHLUNG: Ihr Fahrrad sollte alle 6 Monate von einem Fachmann gewartet werden, um sicherzustellen, dass es ordnungsgemäß funktioniert und sicher verwendet werden kann. Es liegt in der Verantwortung des Benutzers, vor der Verwendung sicherzustellen, dass alle Komponenten ordnungsgemäß funktionieren.

Wählen Sie einen sicheren Ort abseits des Verkehrs, um sich mit Ihrem neuen Fahrrad vertraut zu machen. Die Unterstützung kann mit Gewalt aktiviert werden. Überprüfen Sie, ob der Lenker gerade ist und die Straße frei ist.

Stellen Sie sicher, dass Sie bei guter Gesundheit sind, bevor Sie auf Ihr Fahrrad steigen.

Seien Sie bei ungewöhnlichen Wetterbedingungen (Regen, Kälte, Nacht...) besonders wachsam und passen Sie Ihre Geschwindigkeit und Reaktionen entsprechend an.

Beim Transport des Fahrrads außerhalb des Fahrzeugs (Fahrradträger, Dachträger...) empfehlen wir dringend, den Akku zu entfernen und an einem kühlen Ort aufzubewahren.

Der Benutzer muss die Anforderungen der nationalen Vorschriften einhalten, wenn das Fahrrad auf öffentlichen Straßen genutzt wird (z. B. Beleuchtung und Signalisierung).



WARNUNG : Sie erkennen an, dass Sie für alle Verluste, Verletzungen oder Schäden verantwortlich sind, die durch die Nichtbeachtung der oben genannten Anweisungen entstehen, und dass dadurch automatisch Ihre Garantie erlischt.

Aufbau elektrisch unterstützter Fahrräder

Aufbau des UCO Steel E-Bikes



- | | |
|------------------------------|--|
| 1. Abdeckung und Blase | 15. Sattelstütze |
| 2. Kreis | 16. Sattelkragen |
| 3. Speichen | 17. Batterie |
| 4. Scheibenbremse vorne | 18. Batterieverriegelung/Entriegelungssperre |
| 5. Gabel | 19. Kette |
| 6. Vorderer Kotflügel | 20. Schaltwerk |
| 7. Pedale | 21. Heckmotor |
| 8. Kurbelgarnitur und Kurbel | 22. Scheibenbremse hinten |
| 9. LCD-Display | 23. Hinterer Kotflügel |
| 10. Rahmen | 24. Hinterer Ladeboden |
| 11. Lenker und Säule | 25. Gepäckträger vorne |
| 12. Bremshebel | 26. Scheinwerfer |
| 13. Knöpfe | 27. Rücklicht |
| 14. Sattel | 28. Staffelei |

Erster Gebrauch , Anpassungen

Starten der Sicherheitselemente

Beleuchtung

Es sind Leuchten vorhanden, die aus zwei Reflektoren bestehen (einer ist im Vorderlicht enthalten und einer ist rot am hinteren Schutzblech oder an der Sattelstütze befestigt), einem Vorderlicht, einem Rücklicht und orangefarbenen Reflektoren, die zwischen den Speichen der Räder positioniert sind.

Die Beleuchtungsanlage ist ein Sicherheitswerkzeug am Fahrrad und muss unbedingt vorhanden sein. Überprüfen Sie die ordnungsgemäße Funktion der Beleuchtungsanlage, bevor Sie das Fahrrad auf der Straße benutzen.

Vorderlicht

Die Beleuchtung schaltet sich automatisch ein, wenn Sie den Bildschirm einschalten, und bleibt eingeschaltet, bis sich das System ausschaltet.

Rücklicht

Siehe Kapitel „Display“. Die Beleuchtung wird beim Einschalten des Bildschirms automatisch aktiviert und bleibt aktiv, bis das System ausgeschaltet wird.

Türklingel

Am Lenker befindet sich eine Klingel. Dadurch sind Sie bis zu 50 m weit hörbar.

Die Klingel ist ein Sicherheitswerkzeug für den Straßenverkehr des Fahrrads und muss unbedingt am Lenker vorhanden sein.

Verwendung eines Helms

Für eine sichere Nutzung wird die Verwendung eines Helms dringend empfohlen. Dies garantiert eine Reduzierung des Kopftraumas im Falle eines Sturzes und eine höhere Sicherheit für den Benutzer.



Hinweis: Das Tragen eines Helms ist für Kinder unter 14 Jahren obligatorisch, unabhängig davon, ob es sich um Radfahrer oder Beifahrer handelt.

Für weitere Informationen wenden Sie sich an Ihren Händler.

Sattel- und Lenkerverstellung

Es ist wichtig, das Fahrrad an Ihre Größe anzupassen.

Sattel

Öffnen Sie das Schnellverschlussystem (siehe Abschnitt „Reifen“ für die Verwendungsmethode des Schnellverschlusses).

Achten Sie beim Einstellen des Sattels auf die niedrigste Position darauf, dass er keine Komponenten des Fahrrads, wie zum Beispiel den Rahmen, berührt. Überschreiten Sie ebenfalls nicht den minimalen Referenzpunkt für das Einsetzen der Sattelstütze. Dieser Bezugspunkt darf während der Nutzung des Fahrrads niemals sichtbar sein.

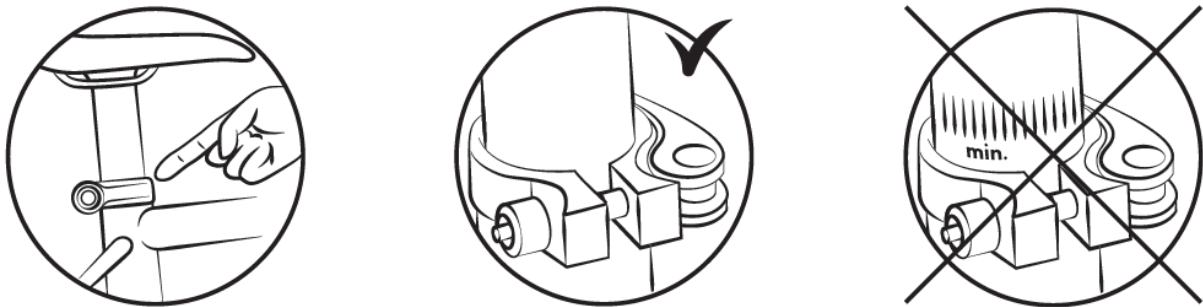

Um die richtige Höhe des Sattels zu überprüfen, müssen Sie mit ausgestreckten Beinen sitzen und die Ferse auf dem Pedal ruhen (Abb. B). Beim Treten ist Ihr Knie leicht gebeugt und Ihr Fuß befindet sich in einer niedrigen Position (Abb. A).

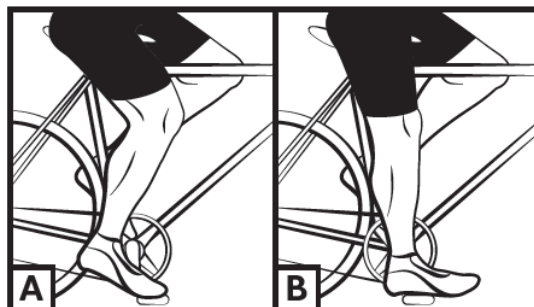

Säule - Lenker

Das Fahrrad ist mit einem Lenkervorbau namens „Aheadset“ ausgestattet. Die Höhe kann durch Erhöhen oder Entfernen der Einstellringe zwischen der Vorbaubefestigung und dem oberen Lenklager eingestellt werden.



Die Neigung des Lenkers kann durch Betätigen der im seitlichen Bild gezeigten Schrauben eingestellt werden.

Wir empfehlen, diese Arbeiten von einem qualifizierten Techniker durchführen zu lassen.

Stellen Sie sicher, dass der Lenker senkrecht zur Vorderradachse steht.

ACHTUNG: Der Lenker kann die Reaktionszeit des Radfahrers beim Bremsen und Kurvenfahren negativ beeinflussen.



Reifen

Überprüfen Sie regelmäßig den Reifendruck. Die Verwendung des Fahrrads mit zu geringem oder zu hohem Reifendruck kann die Leistung beeinträchtigen, zu vorzeitigem Verschleiß führen, die Reichweite verringern oder das Unfallrisiko erhöhen.

Wenn Sie einen deutlichen Verschleiß oder einen Schnitt an einem Reifen feststellen, tauschen Sie ihn bitte aus, bevor Sie Ihr Fahrrad benutzen. Der Hersteller gibt auf der Seitenwand des Reifens und in der folgenden Tabelle einen Druckbereich an. Der Druck muss dem Gewicht des Radfahrers angepasst werden.

Modell	Fahrradgröße	Größe der Luftkammer	Reifengröße	Druck	
				PSI	Bar
Stadt	20"	20 x 3,0	20 x 3,0	40	2.8

Methode zur Herstellung der korrekten Einstellung der Schnellspanmechanismen (Rad- und Sattelklemmung)

Schnellspanngeräte sind für die Handbedienung konzipiert. Um den Mechanismus nicht zu beschädigen, verwenden Sie niemals Schnellverschlusswerkzeuge zum Verriegeln oder Entriegeln.

Um die Spannkraft der Radachse einzustellen, müssen Sie die Spannmutter und nicht den Schnellspannhebel verwenden. Wenn Sie den Hebel mit minimalem manuellen Druck betätigen können, bedeutet dies, dass er nicht fest genug sitzt. Es ist daher erforderlich, die Einstellmutter nachzuziehen. Das Schnellverschlussystem muss die Gabelbeine markieren, wenn es in der verriegelten Position geschlossen ist.

Überprüfen Sie nach jeder Einstellposition die korrekte Zentrierung des Vorderrads in Bezug auf die Gabel. Um die Schnellverriegelungsmechanismen einzustellen, zu schließen und zu öffnen, wenden Sie die folgende Methode an:

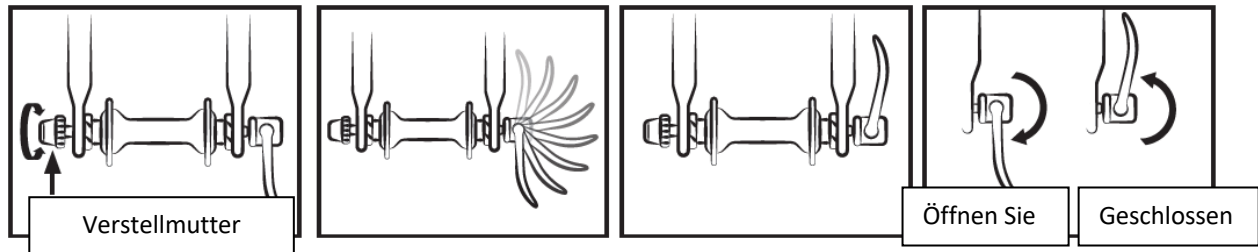

Bremseinstellung

Überprüfen Sie vor jedem Gebrauch, ob die Vorder- und Hinterradbremse einwandfrei funktionieren.

Der rechte Hebel aktiviert die Hinterradbremse. Der linke Hebel aktiviert die Vorderradbremse.

Es wird empfohlen, die Bremskraft etwa 60/40 zwischen Vorder- und Hinterrad zu verteilen. Der Bremshebel darf nicht mit dem Lenker in Berührung kommen und die Hüllen dürfen keine Kurven in einem geschlossenen Winkel durchlaufen, um sicherzustellen, dass die Kabel ohne die geringste Reibung gleiten. Beschädigte, ausgefranste oder rostige Kabel müssen umgehend ausgetauscht werden.

Hinweis:



- Bei Regen oder feuchter Witterung verlängern sich die Bremswege. In diesen Situationen empfiehlt es sich, früher zu bremsen.
- Beim Lenken und Bremsen kann der Lenker einen negativen Einfluss auf die Reaktionszeit des Fahrers haben.
- Berühren Sie die Scheibenbremsen nach intensiver Nutzung des Bremssystems des Tretfahrrads nicht, da die Gefahr einer Verbrennung besteht.

Mechanische Einstellung der Scheibenbremse

Die Beläge üben Druck auf eine in der Radnabe befestigte Scheibe aus. Die Druckintensität wird über einen Bremshebel mit Seilzug reguliert. Betätigen Sie den Bremshebel nicht, wenn das Rad vom Rahmen oder der Gabel gelöst ist.

Um die Halterung der automatischen Scheibenbremse auszurichten, lösen Sie die Stellschraube aus der Halterung der Bremshalterung.

Bremsen Sie mit dem entsprechenden Bremshebel (die Bremshalterung sitzt richtig) und halten Sie den Bremsgriff in dieser Position, indem Sie die Befestigungsschrauben der Halterung anziehen.

Überprüfen Sie, ob der Innenbelag (im Radinneren) 0,2–0,4 mm von der Scheibe entfernt ist. Ist dies nicht der Fall, ziehen Sie die Bremsbelag-Fixierschraube an, bis ein Spalt von 0,2–0,4 mm zwischen Bremsbelag und Rotor besteht.

Um den externen Belag (außerhalb des Rads) einzustellen, ändern Sie einfach den Druck des Bremskabels, um einen Abstand von 0,2 bis 0,4 mm auf Höhe der Halterung oder des Bremshebels zu erhalten.

Es wird empfohlen, niemals Öl oder Schmiermittel auf die Bremsscheibe oder die Beläge zu schütten (z. B. bei der Wartung der Kette oder des Umwerfers). In diesem Fall sollten Sie die Beläge oder die Scheibe entfetten oder austauschen.

Überprüfen Sie die Ausrichtung der Bremsbeläge, indem Sie das Rad drehen, um das Fahrrad auf der Straße zu benutzen.

Scheiben: Das Fahrrad ist mit Scheiben mit einem Durchmesser von 160 mm ausgestattet.

- Ein Muttern-Kontermutter-System auf der Höhe des Bremshebels oder der Bremshalterung ermöglicht es Ihnen, den Druck des Kabels und damit die Bremskraft anzupassen, die sich im Laufe der Zeit je nach Verschleiß der Bremsbeläge ändert.

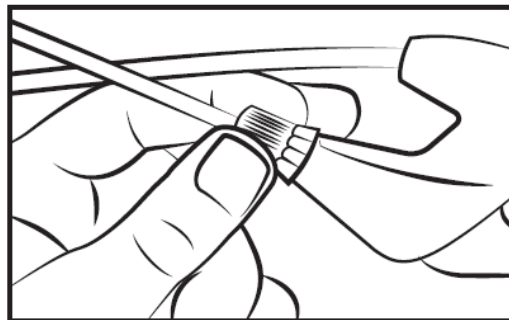

- Bremsbeläge sind Standard. Ersetzen Sie sie, wenn der Belag keine Reibungskomponenten mehr aufweist.

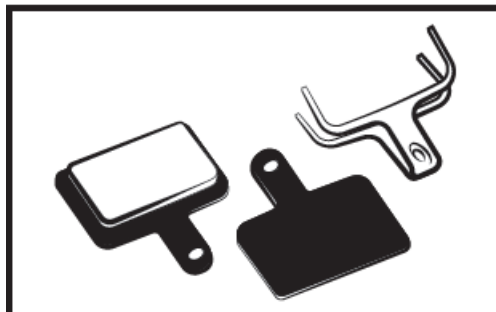

Vergessen Sie nicht, dass neue Bremsbeläge eingefahren werden müssen. Das Einfahren erfolgt, indem das Fahrrad einige Minuten lang benutzt und die Bremsen abwechselnd abrupt und leicht abgebremst werden.

Austausch der Bremsbeläge

Nehmen Sie das Rad ab und ziehen Sie die abgenutzten Bremsbeläge aus der Bremshalterung. Platzieren Sie die neuen Beläge so in der Halterung, dass die Bremsflächen Kontakt haben. Berühren Sie nicht die Bremsflächen. Setzen Sie die Beläge nacheinander in die Bremshalterung ein.

Stellen Sie dann die Bremsen wie im vorherigen Absatz beschrieben ein.

Verschleiß der Felgen

Wie jedes Verschleißteil muss auch die Felge einer regelmäßigen Inspektion unterzogen werden. Der Reifen kann schwächer werden und brechen, was zu einem Kontrollverlust oder einem Sturz führen kann.



Hinweis: Es ist wichtig, den Verschleißzustand der Felgen zu überprüfen. Eine beschädigte Felge kann gefährlich sein und muss ersetzt werden.

Anpassung des Gangschaltsystems

Das Fahrrad verfügt über mehrere manuell umschaltbare Gänge mit einem Schaltwerk. Achtung: Treten Sie beim Gangwechsel niemals rückwärts und betätigen Sie den Steuerhebel niemals mit Gewalt. Verwenden Sie den rechten Griff zum Wechseln des hinteren Kettenblatts und den linken Griff zum Wechseln des vorderen Kettenblatts. An Steigungen erleichtern das kleine Kettenblatt und das große Ritzel das Treten. Passen Sie das Übersetzungsverhältnis (Krone/Ritzel) nach Bedarf an. Seien Sie vorsichtig, treten Sie beim Gangwechsel niemals rückwärts und betätigen Sie den Steuerhebel niemals mit Gewalt. Für eine optimale Nutzung des Gangschaltsystems wird empfohlen, Gangwechsel nur bei intensivem Treten zu vermeiden.



Einstellen der Anschlagsschrauben des Schaltwerks

Der Bewegungsbereich des Umwerfers kann mit den Schrauben H und L eingestellt werden.

Mit der L-Schraube können Sie die Obergrenze einstellen (auf der Seite des größten Ritzels).

Beim Lösen der L-Schraube wird die Kette weiter außen positioniert als das größte Ritzel.

Mit der Schraube H können Sie den unteren Grenzwert einstellen (auf der Seite des kleineren Ritzels).

Wenn Sie die Schraube H lösen, steht die Kette weiter außen als das kleinste Ritzel.

Diese Aktionen werden jeweils eine Viertelumdrehung ausgeführt. Bei jeder Einstellung sollten Sie eine perfekte Ausrichtung zwischen Kettenrad, Kette und Schaltrolle erreichen.

Diagramm des Schaltwerks :

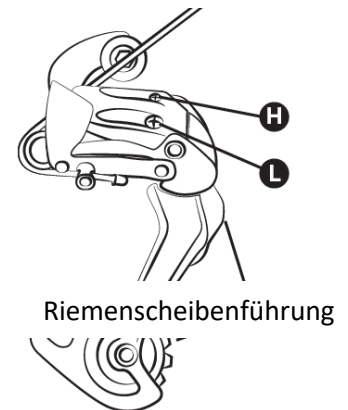
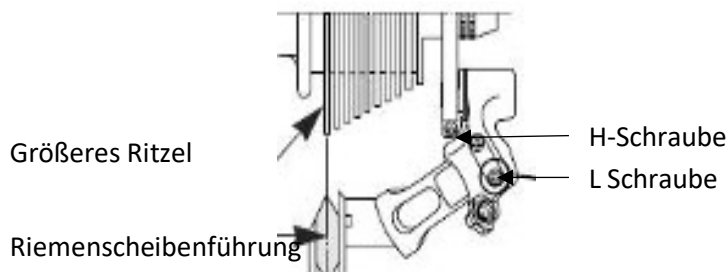

Riemenscheibenführung

Einstellung der Schaltzugspannung

Um den korrekten Ritzelwechsel einzustellen, verwenden Sie den Einsteller am Schaltwerk oder am Griff. Mit diesem Einsteller können Sie die Spannung des Umwerferkabels einstellen und den Umwerfer basierend auf der von Ihnen gewählten Geschwindigkeit richtig positionieren.

Ketteneinstellung

Ihr Fahrrad ist mit einem externen Schaltwerk ausgestattet, die Kette spannt sich automatisch.

Um die Kette auszutauschen

Da neue Ketten meist mit zu vielen Gliedern verkauft werden, besteht der erste Schritt darin, sie auf die richtige Länge zu kürzen. Die sicherste Methode besteht darin, die Anzahl der Glieder der alten Kette zu zählen, um die neue Kette anzupassen. Um die alte Kette zu montieren, schieben Sie sie einfach ab (eine Niete entfernen).

Nach dem Entfernen muss das neue montiert werden. Dazu müssen Sie es um die Kurbelgarnitur der Pedale und das hintere Kettenrad herumführen, damit es richtig mit den anderen Elementen des Getriebes verbunden ist. Zum Schließen der Kette empfiehlt sich die Verwendung einer Schnellkupplung. Dies dient als weibliches Glied, das zwischen die beiden männlichen Glieder passt. Durch die Schnellkupplung lässt sich die Kette außerdem leichter demontieren und reinigen.

Um zu überprüfen, ob die Länge der Kette stimmt, müssen Sie sie auf das kleine Ritzel und das große Kettenblatt legen. In dieser Konfiguration muss die virtuelle Linie zwischen der Hinterradnabe und der Achse des unteren Umwerferritzels vertikal sein.

Wir empfehlen, die erforderlichen Arbeiten von einem qualifizierten Techniker durchführen zu lassen.

Pedalaustausch

Um die Pedale auszutauschen, identifizieren Sie sie anhand des darauf angegebenen Buchstabens. Das rechte Pedal ist mit „R“ (Right) und das linke Pedal mit „L“ (Left) gekennzeichnet. Drehen Sie das Pedal R im Uhrzeigersinn, um es an der Kurbel zu befestigen. Pedal L gegen den Uhrzeigersinn drehen.

Rad und Motor

Nach dem ersten Monat der Nutzung wird empfohlen, die Speichen festzuziehen, um die Auswirkungen der Motortraktion auf das Hinterrad zu begrenzen. Während der Motor startet, ist möglicherweise ein leichtes Geräusch zu hören. Dieses Geräusch ist normal, da der Motor startet und das Treten unterstützt. Dies kann bei maximaler Belastung stärker werden.

Wartung

Dieses Fahrrad sollte sowohl aus Sicherheitsgründen als auch zur Verlängerung seiner Lebensdauer regelmäßig gewartet werden. Es ist wichtig, die mechanischen Elemente regelmäßig zu überprüfen, um den Austausch verschlissener Teile oder Teile mit Verschleißerscheinungen sicherzustellen.

Beim Austausch einer Komponente ist es wichtig, Originalteile zu verwenden, um die Leistung und Zuverlässigkeit des Fahrrads zu schützen. Bitte verwenden Sie geeignete Ersatzteile für die Reifen, Schläuche, Übertragungselemente und verschiedene Elemente des Bremssystems.



WARNUNG: Entfernen Sie immer die Batterie, bevor Sie sie austauschen.

Reinigung

Um Korrosion an Ihrem Fahrrad zu vermeiden, sollten Sie es regelmäßig mit Süßwasser abspülen, insbesondere wenn es Meerwasser ausgesetzt war.

Die Reinigung muss mit einem Schwamm, einer Wanne mit warmem Wasser und einem Wasserstrahl (ohne Druck) erfolgen.



EMPFEHLUNG : Achten Sie besonders darauf, kein Wassersprüngerät mit hohem Druck zu verwenden.

Schmierung

Um Korrosion zu vermeiden, ist die Schmierung der verschiedenen in Bewegung befindlichen Bauteile unerlässlich. Ölen Sie die Kette regelmäßig, bürsten Sie die Ritzel und Kurbelgarnituren und geben Sie regelmäßig ein paar Tropfen Öl in die Brems- und Schaltzughüllen.

Wir empfehlen, zunächst die zu schmierenden Elemente zu reinigen und zu trocknen. Für die anderen Komponenten müssen Sie Fett verwenden.

Wir empfehlen die Verwendung eines speziellen Öls für Kette und Umwerfer. Für die anderen Komponenten müssen Sie Fett verwenden.

Regelmäßige Kontrollen

Anziehen der Schrauben: Hebel, Kurbel, Pedale, Antriebe. Die anzuwendenden Anzugsdrehmomente sind wie folgt:

KOMPONENTEN	EMPFOHLENES DREHMOMENT (Nm)	BESONDERE INFORMATIONEN
Pedale an Kurbeln	10 – 15 Uhr	Schmieren Sie die Gewinde
Kurbel an der Kurbelgarnitur	18 – 20	Schmieren Sie die Gewinde
Anziehen der Biegesäule	5 – 6	
Anziehen des Steuersatzes	5 – 10	
Bremshebel	6 – 8	
Bremshalterungen	6 – 8	
Sattel auf Sattelstütze	20 – 22	
Sitzklemme	---	Schnelles Anziehen
Rad	30	Oder schnelles Anziehen

Die weiteren Anzugsdrehmomente hängen von der Größe der Muttern ab: M4: 2,5 bis 4,0 Nm, M5: 4,0 bis 6,0 Nm, M6: 6,0 bis 7,5 Nm. Ziehen Sie die Schrauben entsprechend dem erforderlichen Drehmoment an.

Überprüfen Sie die Reifen regelmäßig: Abnutzung, Schnitte, Risse, Kratzer. Tauschen Sie den Reifen bei Bedarf aus. Überprüfen Sie die Felgen auf übermäßigen Verschleiß, Verformungen, Stöße, Risse usw.

Überarbeitungen

Um die Sicherheit zu gewährleisten und die einwandfreie Funktion der Komponenten zu gewährleisten, sollte Ihr Tretunterstützungsfahrrad regelmäßig von Ihrem Händler überprüft werden. Darüber hinaus muss die Wartung des Fahrrads regelmäßig von einem qualifizierten Techniker durchgeführt werden.

Erstinspektion: 1 Monat oder nach 150 km:

- Überprüfung des festen Sitzes der Elemente: Kurbel, Rad, Leistung, Pedale, Lenker, Sattelklemme,
- Überprüfung der Funktionsfähigkeit des Getriebes,
- Kontrolle und Einstellung der Bremsen,
- Raddruck und/oder Ausrichtung.
- Reifendruck

Jährlich oder 2000 km:

- Verschleißkontrolle (Bremsbeläge, Getriebe, Reifen),
- Überprüfung der Funktion der elektrischen Unterstützung ,
- Überprüfung der Lager (Pedalgehäuse, Räder, Lenkung, Pedale),
- Überprüfung der Kabel (Bremsen, Umwerfer, Federung) oder hydraulischer Bremsauspuffschläuche,
- Raddruck und/oder Ausrichtung.
- Reifendruck

Alle 3 Jahre oder 6000 km:

- Verschleißkontrolle (Bremsbeläge, Getriebe, Reifen),
- Überprüfung der Lager (Pedalgehäuse, Räder, Lenkung, Pedale),
- Überprüfung der Kabel (Bremsen, Umwerfer , Federung oder hydraulische Bremsauspuffrohre),
- Austausch des Antriebsstrangs (Kette, Freilauf, Kurbelgarnitur),
- Überprüfen Sie die Funktion der elektrischen Unterstützung.
- Reifenwechsel,
- Überprüfen Sie den Verschleiß der Räder (Speichen, Felge).
- Speichendruck und/oder Achsvermessung,
- Austausch von Bremsbelägen oder Belägen,
- Überprüfen Sie die Funktion der elektrischen Unterstützung.
- Steuerung elektrischer Funktionen.

Tretunterstützung und Batterie

Der Fahrer muss die Pedale nach vorne drehen, um von der motorischen Unterstützung zu profitieren. Dies ist ein wichtiger Sicherheitsaspekt. Dieses Elektrofahrrad bietet motorische Unterstützung bis zu einer Geschwindigkeit von 25 km/h. Darüber hinaus wird der Motor abgeschaltet. Es ist möglich, schneller zu fahren, aber mit mehr Kraftaufwand und ohne elektrische Unterstützung.

Der Motor läuft erst, wenn die Pedale eine volle Umdrehung gemacht haben. Diese Funktion schützt den Motor und die Steuerung und verlängert die Lebensdauer elektrischer Komponenten.

Tretunterstützung

Einstellungen und Informationen können direkt auf dem Display am Lenker angepasst werden.



Hinweis: Bitte schalten Sie den Hauptschalter am Akku aus, wenn Sie nicht mehr fahren. Dadurch wird Batteriestrom gespart.

LCD Bildschirm

Nachfolgend finden Sie die Darstellung der Funktionen und Bedienelemente im Zusammenhang mit dem Display.





Vollständige Anzeige der auf dem Display angezeigten Symbole



Anzeige der Batteriekapazität



Kilometeranzeige (Fahrt)



Angabe der Unterstützungsstufe



Anzeige der tatsächlichen Geschwindigkeit



Beleuchtung



Gehhilfe



BOOST-Funktion

Fernbedienung (am Lenker positioniert)



7- An / aus Schalter

8- Taste / BOOST-Funktion

9- AB- Taste



Ein-/Ausschalten

Halten Sie die Taste gedrückt  (>2S), um das System zu aktivieren.

Halten Sie die Taste gedrückt  (>2S), um das System auszuschalten.

Wenn das Fahrrad länger als 5 Minuten nicht benutzt wird, schaltet sich das Display automatisch aus, um die Batterieladung aufrechtzuerhalten.

Auswahl der Unterstützungsstufe



Wenn das Display eingeschaltet ist, drücken Sie die Taste  oder , um die Leistungsunterstützungsstufe zu ändern. Die niedrigste Stufe ist 0, die höchste Stufe ist 5.

Beleuchtung

Doppelklicken Sie auf die Schaltfläche , um die Beleuchtung einzuschalten.

Doppelklicken Sie erneut auf die Schaltfläche , um die Beleuchtung auszuschalten.

Gehassistenzmodus

Drücken Sie die Taste, , bis das Symbol auf dem Display erscheint . Halten Sie die Taste gedrückt . Das Fahrrad wechselt bei einer Höchstgeschwindigkeit von 6 km/h in den Gehunterstützungsmodus.

Lassen Sie die Taste los , um den Gehhilfemodus zu beenden.

BOOST-Funktion

Durch Gedrückthalten der Taste  von Unterstützungsstufe 1 bis Stufe 5 wird die „Boost“-Funktion aktiviert, die es dem Fahrrad ermöglicht, sofort die zulässige Höchstgeschwindigkeit zu erreichen, um bei Bedarf stärkere Unterstützung zu leisten.

DEFINITION DES FEHLERCODES

Code	Ursache	Nabenmotorsystem
„05“	Gaspedal nicht in Position	<ol style="list-style-type: none"> 1. Prüfen Sie, ob der Gashebel in Position ist 2. Überprüfen Sie, ob der Gaszug richtig angeschlossen ist oder ob das Kabel (vom Gashebel zum Controller) beschädigt ist. 3. Beheben Sie das defekte Teil: <ol style="list-style-type: none"> 1) Ersetzen Sie das Gaspedal 2) Tauschen Sie den Controller aus
„07“	Systemüberspannungsschutz	<ol style="list-style-type: none"> 1. Überprüfen Sie, ob die Nennspannung der Batterie mit der des Controllers übereinstimmt. 2. Beheben Sie das defekte Teil: <ol style="list-style-type: none"> 1) Ersetzen Sie die Batterie 2) Tauschen Sie den Controller aus
„08“	Das Hallsignal im Motor ist abnormal	<ol style="list-style-type: none"> 1. Überprüfen Sie, ob das Motorkabel richtig angeschlossen ist oder ob das Kabel (vom Motor zum Controller) beschädigt ist. 2. Beheben Sie das defekte Teil: <ol style="list-style-type: none"> 1) Ersetzen Sie den Motor 2) Tauschen Sie den Controller aus
„09“	Phasendraht im Motor abnormal	<ol style="list-style-type: none"> 1. Überprüfen Sie, ob das Motorkabel richtig angeschlossen ist oder ob das Kabel (vom Motor zum Controller) beschädigt ist. 2. Beheben Sie das defekte Teil: <ol style="list-style-type: none"> 1) Ersetzen Sie den Motor 2) Tauschen Sie den Controller aus
„10“	Übertemperaturschutz des Motors (Tritt nur auf, wenn die Der Motor ist mit einem Sensor ausgestattet Temperatur.)	<ol style="list-style-type: none"> 1. Wenn Sie längere Zeit fahren, schalten Sie das System aus und lassen Sie den Motor abkühlen. 2. Wenn Sie für kurze Zeit nicht fahren oder fahren, beheben Sie das defekte Teil: <ol style="list-style-type: none"> 1) Ersetzen Sie den Motor 2) Tauschen Sie den Controller aus
„11“	Temperatursensor abnormaler Motor (Tritt nur auf, wenn die Der Motor ist mit einem Sensor ausgestattet Temperatur.)	<ol style="list-style-type: none"> 1. Überprüfen Sie, ob das Motorkabel richtig angeschlossen ist oder ob das Kabel (vom Motor zum Controller) beschädigt ist. 2. Beheben Sie das defekte Teil: <ol style="list-style-type: none"> 1) Ersetzen Sie den Motor 2) Tauschen Sie den Controller aus
„12“	Anormaler Controller-Stromsensor	Ersetzen Sie den Controller
„14“	Übertemperaturschutz des Controllers	1. Wenn Sie längere Zeit fahren, schalten Sie das System aus und lassen Sie den Controller abkühlen.

		2. Wenn Sie nicht oder nur für kurze Zeit fahren, tauschen Sie den Controller aus.
" 15"	Temperatursensor anormaler Controller	Ersetzen Sie den Controller
„21“	Anormaler Geschwindigkeitssensor	1. Überprüfen Sie, ob das Motorkabel richtig angeschlossen ist oder ob das Kabel (vom Motor zum Controller) beschädigt ist. 2. Beheben Sie das defekte Teil: 1) Ersetzen Sie den Motor 2) Tauschen Sie den Controller aus
„26“	Anormaler Drehmomentsensor (Tritt nur auf, wenn das Antriebssystem mit einem Drehmomentsensor ausgestattet ist.)	1. Überprüfen Sie, ob das Kabel des Drehmomentsensors richtig angeschlossen ist oder ob das Kabel (vom Sensor zum Controller) beschädigt ist. 2. Beheben Sie das defekte Teil: 1) Ersetzen Sie den Drehmomentsensor 2) Tauschen Sie den Controller aus
„30“	Abnormale Kommunikation	1. Überprüfen Sie, ob das HMI-Kabel richtig angeschlossen ist oder ob das Kabel (von HMI zur Steuerung) beschädigt ist. 2. Beheben Sie das defekte Teil: 1) Tauschen Sie die Steuerung aus, wenn sich das HMI automatisch abschaltet, nachdem der Fehlercode 20 Sekunden lang angezeigt wurde. 2) Ersetzen Sie das HMI, wenn sich das HMI nicht automatisch ausschaltet, nachdem der Fehlercode 20 Sekunden lang angezeigt wurde. (Gehe zur nächsten Seite) 3) Wenn das BEST-Tool verfügbar ist, verbinden Sie es mit der HMI und der Steuerung, lesen Sie die Informationen der HMI und der Steuerung und ersetzen Sie das Teil, das die Informationen nicht lesen kann.
„35“	Der Erkennungskreis für 15 V weist einen Fehler auf	Aktualisieren Sie den Controller mit dem BESTST-Tool, um zu sehen, ob das Problem behoben wird. Wenn nicht, tauschen Sie den Controller aus oder wenden Sie sich an den Lieferanten.
„36“	Pulsierende Erkennungsschaltung EIN/AUS abnormal (Tritt nur auf, wenn das Antriebssystem ausgestattet ist des Kommunikationsprotokolls	1. Wenn Sie beim Einschalten des HMI weiterhin die EIN/AUS-Taste drücken, wird der Fehlercode alarmiert. Lassen Sie die Taste los und beobachten Sie, ob der Code verschwindet. 2. Beheben Sie das defekte Teil: 1) Tauschen Sie das HMI aus 2) Tauschen Sie den Controller aus

Bafang CAN.)

„37“	Der WDT (Watch Dog Timer) in Der Controller ist abnormal	Ersetzen Sie den Controller
„42“	Die Entladespannung der Batterie ist zu niedrig	1. Laden Sie den Akku auf 2. Ersetzen Sie die Batterie
„49“	Die Entladespannung der einzelnen Zelle ist zu niedrig	1. Laden Sie den Akku auf 2. Ersetzen Sie die Batterie
„4C“	Spannungsunterschied zwischen einzelnen Zellen	Ersetzen Sie die Batterie

Schlagzeug

Ablesen des Ladezustands der Batterie

Um den Ladezustand herauszufinden, halten Sie die Ladetaste oben am Akku gedrückt.



Die 4 LEDs leuchten, um den Ladestatus anzuzeigen.

ANZEIGE	LADESTAND
● ● ● ●	100%
● ● ● ○	75 %
● ● ○ ○	50 %
● ○ ○ ○	< 25 %

Einsetzen/Entnehmen des Akkus

Der Akku wird direkt an die Steuereinheit angeschlossen, die vertikal am Sitzrohr positioniert ist.



Hinweis: Stellen Sie vor dem Umgang mit der Batterie sicher, dass das Display ausgeschaltet ist.

Um die Batterie einzubauen, schieben Sie den Batterieblock vertikal entlang der Steuerungsschiene nach unten und drücken Sie, um sicherzustellen, dass er richtig eingesetzt ist, und verriegeln Sie ihn dann.



Um es zu verriegeln, stecken Sie den Schlüssel in das Schloss und drehen ihn eine halbe Drehung im Uhrzeigersinn (Batterie und Halter geschlossen). Sie können es entsperren, indem Sie den umgekehrten Vorgang ausführen.



Verstopft



Entsperrt



Hinweis: Bitte denken Sie daran, nach der Entnahme der Batterie aus der Halterung den Schlüssel abzuziehen und sicher aufzubewahren!

Verwendung des Batterieladegeräts

Bevor Sie den Akku aufladen, lesen Sie bitte die Bedienungsanleitung und das Ladegeräthandbuch, falls diese mit Ihrem Fahrrad geliefert werden. Bitte beachten Sie auch beim Ladegerät folgende Punkte:

- Beachten Sie die Anweisungen auf dem Etikett des Ladegeräts.
- Benutzen Sie dieses Ladegerät nicht in der Nähe von explosiven Gasen oder ätzenden Substanzen.
- Schütteln Sie das Ladegerät nicht, setzen Sie es keinen Stößen aus und lassen Sie es nicht fallen.
- Schützen Sie das Ladegerät bei Verwendung in Innenräumen stets vor Regen und Feuchtigkeit.
- Die Temperaturtoleranz dieses Ladegeräts liegt zwischen 0 und +40 °C.
- Es ist verboten, das Batterieladegerät zu zerlegen; Überlassen Sie das Gerät im Falle von Problemen einem qualifizierten Reparaturbetrieb.
- Um Störungen zu vermeiden, dürfen Sie ausschließlich das mit dem Elektrofahrrad mitgelieferte Ladegerät verwenden. Bitte beachten Sie, dass die Nichteinhaltung dieser Verpflichtung zum Erlöschen der Garantie führt.
- Beim Laden müssen sich Akku und Ladegerät mindestens 10 cm von der Wand entfernt und an einem trockenen und belüfteten Ort befinden. Bringen Sie während des Gebrauchs keine Gegenstände in direkten Kontakt mit dem Ladegerät.
- Berühren Sie das Ladegerät während des Ladevorgangs nicht zu lange (Gefahr oberflächlicher Verbrennungen).
- Stellen Sie das Ladegerät an einem stabilen Ort auf.
- Decken Sie das Ladegerät nicht ab, da sonst die Gefahr einer Überhitzung beim Laden besteht.
- Tauchen Sie das Produkt nicht ein.
- Vermeiden Sie beim Laden des Akkus jeglichen Kontakt mit Wasser. Berühren Sie das Ladegerät nicht mit nassen Händen.
- Benutzen Sie das Ladegerät nicht mit einem beschädigten Netzkabel oder Stecker. Stellen Sie sicher, dass der Stecker des Ladegeräts ordnungsgemäß mit dem Ladefach verbunden ist.
- Schließen Sie die Ladkontakte nicht mit einem Metallgegenstand kurz.
- Schalten Sie den Strom aus, bevor Sie die Kabel in die Batterie einführen oder davon trennen.
- Dieses Ladegerät wurde zum Laden von Lithiumbatterien entwickelt. Laden Sie nicht den falschen Akkutyp. Verwenden Sie es nicht mit einer nicht wiederaufladbaren Batterie.
- Dieses Gerät kann von Kindern ab 8 Jahren und von Personen mit eingeschränkten körperlichen, sensorischen oder geistigen Fähigkeiten oder ohne Erfahrung oder Wissen verwendet werden, wenn sie ordnungsgemäß beaufsichtigt werden oder wenn ihnen Anweisungen zur sicheren Verwendung des Geräts gegeben wurden verfügbar gemacht und mögliche Risiken aufgezeigt wurden. Kinder dürfen nicht mit dem Gerät spielen. Die Reinigung und Wartung durch den Benutzer darf nicht von Kindern ohne Aufsicht durchgeführt werden.
- Kinder müssen beaufsichtigt werden, um sicherzustellen, dass sie nicht mit dem Gerät spielen.
- Bewahren Sie es außerhalb der Reichweite von Kindern auf, dieses Produkt ist kein Spielzeug.
- Das externe flexible Kabel dieses Produkts kann nicht ersetzt werden; Wenn das Kabel beschädigt ist, empfehlen wir, es zu entsorgen.
- Geben Sie das Produkt am Ende seiner Lebensdauer an eine Abfallentsorgungsstelle ab.

Ladevorgang

Wenn in der Nähe des Fahrrads eine Steckdose vorhanden ist, besteht die Möglichkeit, den Akku direkt am Fahrrad aufzuladen, ohne ihn abzunehmen. Die Ladebuchse ist mit einer Kunststoffkappe abgedeckt. Öffnen Sie diese einfach, um den Akku direkt aufzuladen.

Das Entfernen des Akkus kann an Orten nützlich sein, an denen Sie Ihr Fahrrad nicht abstellen können oder wenn Sie sich nicht in der Nähe einer Steckdose befinden.



Hinweis: Das Aufladen der Batterie muss an einem belüfteten Ort erfolgen.

Bitte laden Sie den Akku Ihres Fahrrads auf, indem Sie diese Anweisungen befolgen:

- Sie können den Akku über eine normale Steckdose aufladen. Eine Betätigung des Schalters ist nicht erforderlich.
- Stecken Sie den Stecker des Ladegeräts in den Akku und stecken Sie das Netzkabel des Ladegeräts in eine nahegelegene Steckdose.
- Während des Ladevorgangs leuchtet die LED am Ladegerät rot, wenn der Betrieb korrekt ist. Wenn es grün wird, bedeutet dies, dass der Akku aufgeladen wurde.
- Um den Ladevorgang abzuschließen, müssen Sie zunächst die Steckdose trennen und dann die Steckdose, an die die Batterie angeschlossen ist. Schließen Sie abschließend den Deckel des Batteriefachs.

Batterieautonomie

Dieses Elektrofahrrad ist mit einem hochwertigen Lithium-Ionen-Akku ausgestattet. Lithium-Ionen-Akkus haben keine Memory-Effekt-Ladung und einen weiten Toleranzbereich von -10 bis +40 °C.

Um eine maximale Lebensdauer der Batterie zu gewährleisten und sie vor Ausfällen zu schützen, befolgen Sie bitte die nachstehenden Gebrauchs- und Wartungsanweisungen.

Batteriewartung

Es wird empfohlen, den Akku nach dem Aufladen 20 bis 30 Minuten ruhen zu lassen, bevor Sie ihn verwenden.

Die Akkulaufzeit hängt von verschiedenen Nutzungsfaktoren ab:

- Die Wahl der Unterstützungsmodalität
- Das Gewicht des Radfahrers
- Der Höhenunterschied der Straße
- Reifendruck
- Der Wind

- Die Tretkraft
- Der Beginn und die Häufigkeit von Pausen
- Die Außentemperatur

Warnungen und Vorsichtsmaßnahmen

Es wird empfohlen, die Akkus regelmäßig oder nach jedem Gebrauch aufzuladen. Bei diesen Akkus gibt es keinen Memory-Effekt. Um die Lebensdauer zu maximieren, empfehlen wir:

- Vermeiden Sie heiße Umgebungen (ideale Ladetemperatur 20°C)
- Lassen Sie den Akku nach der Nutzung des Fahrrads 30 Minuten lang abkühlen

Vorsichtsmaßnahmen für die Verwendung:



- Verwenden Sie den Akku nur für dieses Fahrrad.
- Verwenden Sie zum Laden des Akkus ausschließlich das mitgelieferte Ladegerät.
- Laden Sie den Akku nur an einem gut belüfteten Ort auf.
- Setzen Sie den Akku keinen Wärmequellen aus und laden Sie ihn nicht in der Sonne.
- Zerlegen oder modifizieren Sie das Gehäuse und den im Gehäuse enthaltenen Akku nicht.
- Verbinden Sie die (+) und (-) Pole der Batterie nicht mit einem Metallgegenstand.
- Verschütten Sie keine Flüssigkeiten auf der Batterie.
- Benutzen Sie keinen beschädigten Akku.
- Laden Sie den Akku nicht weiter auf, wenn der Ladevorgang nach Ablauf der theoretischen Ladezeit nicht abgeschlossen ist.
- Benutzen Sie den Akku nicht, wenn er einen seltsamen Geruch verströmt, sich ungewöhnlich stark erwärmt oder der Verdacht auf eine Anomalie besteht.
- Lassen Sie die Batterie nicht in der Reichweite von Kindern.
- Laden Sie den Akku vor einer längeren Lagerung auf und führen Sie den gleichen Vorgang nach der Lagerung durch.

Batterielebensdauer



Die Leistung der Batterien kann durch Abnutzung nach vielen Aufladungen beeinträchtigt werden. Dies hängt davon ab, wie Sie das Tretfahrrad nutzen. Bringen Sie gebrauchte Batterien zu Ihrem Geschäft oder zu spezialisierten Entsorgungsstellen. Werfen Sie verbrauchte Batterien niemals in die Natur.

Batteriewartung

Um eine maximale Lebensdauer der Batterie zu gewährleisten und sie vor Ausfällen zu schützen, befolgen Sie bitte die folgenden Betriebs- und Wartungsanweisungen:

Wenn Sie bemerken, dass der Ladezustand auf 10 % sinkt, muss der Akku bald aufgeladen werden.



EMPFEHLUNG: Wenn das Fahrrad über einen bestimmten Zeitraum nicht häufig genutzt wird, ist es notwendig, es jeden Monat aufzuladen. Das Batteriegehäuse sollte an einem trockenen, sicheren Ort bei einer Temperatur zwischen 5° und 35°C gelagert werden.

Ich benachrichtige:



- Wie oben erwähnt, kann sich die Lebensdauer der Batterie verkürzen, wenn sie über einen längeren Zeitraum ohne regelmäßiges Aufladen gelagert wird.
- Verwenden Sie kein Metall, um zwei Batteriepole direkt zu verbinden, da dies zu einem Kurzschluss führen kann.
- Platzieren Sie die Batterie niemals in der Nähe eines Kamins oder einer anderen Wärmequelle.
- Schütteln Sie den Akku nicht, vermeiden Sie Stöße und Stürze.
- Wenn der Akku aus dem Fahrrad entfernt wird, bewahren Sie ihn außerhalb der Reichweite von Kindern auf, um Unfälle zu vermeiden.
- Es ist verboten, die Batterie zu öffnen.

Verwendung und Wartung des Elektromotors

Unsere Fahrräder mit Tretunterstützung sind so programmiert, dass sie nach einer halben Pedalumdrehung mit der elektrischen Unterstützung beginnen.

Benutzen Sie das Fahrrad nicht an überschwemmten Orten oder bei Sturm. Um Schäden zu vermeiden, tauchen Sie die elektrischen Komponenten nicht in Wasser. Vermeiden Sie Stöße auf den Motor, die diesen beschädigen könnten.

Wartung der Steuereinheit

Es ist sehr wichtig, den Controller entsprechend den folgenden Anweisungen zu pflegen:

- Schützen Sie den Regler vor dem Eindringen von Wasser und tauchen Sie ihn auf keinen Fall in Wasser ein.

Hinweis: Wenn Sie glauben, dass Wasser in das Gehäuse eingedrungen sein könnte, schalten Sie den Akku sofort aus und fahren Sie ohne Hilfe fort. Ein Neustart ist möglich, sobald der Controller getrocknet ist.

- Schütteln Sie den Controller nicht, setzen Sie ihn keinen Stößen oder Stürzen aus.



Hinweis: Öffnen Sie nicht das Gehäuse der Steuereinheit. Jeder Versuch, das Gehäuse des Controllers zu öffnen, es zu verändern oder anzupassen, führt zum Erlöschen der Garantie. Bitten Sie Ihren Händler oder Fachmann um die Durchführung von Reparaturen.

Jede Änderung der Parameter des elektrischen Managementsystems, insbesondere die Änderung der Geschwindigkeitsbegrenzung, ist ausdrücklich verboten und führt zum Erlöschen der Garantie des Fahrrads.

Elektrischer Schaltplan und technische Spezifikationen

Wir behalten uns das Recht vor, dieses Produkt ohne vorherige Ankündigung zu ändern. Für weitere Informationen wenden Sie sich an Ihren Händler.

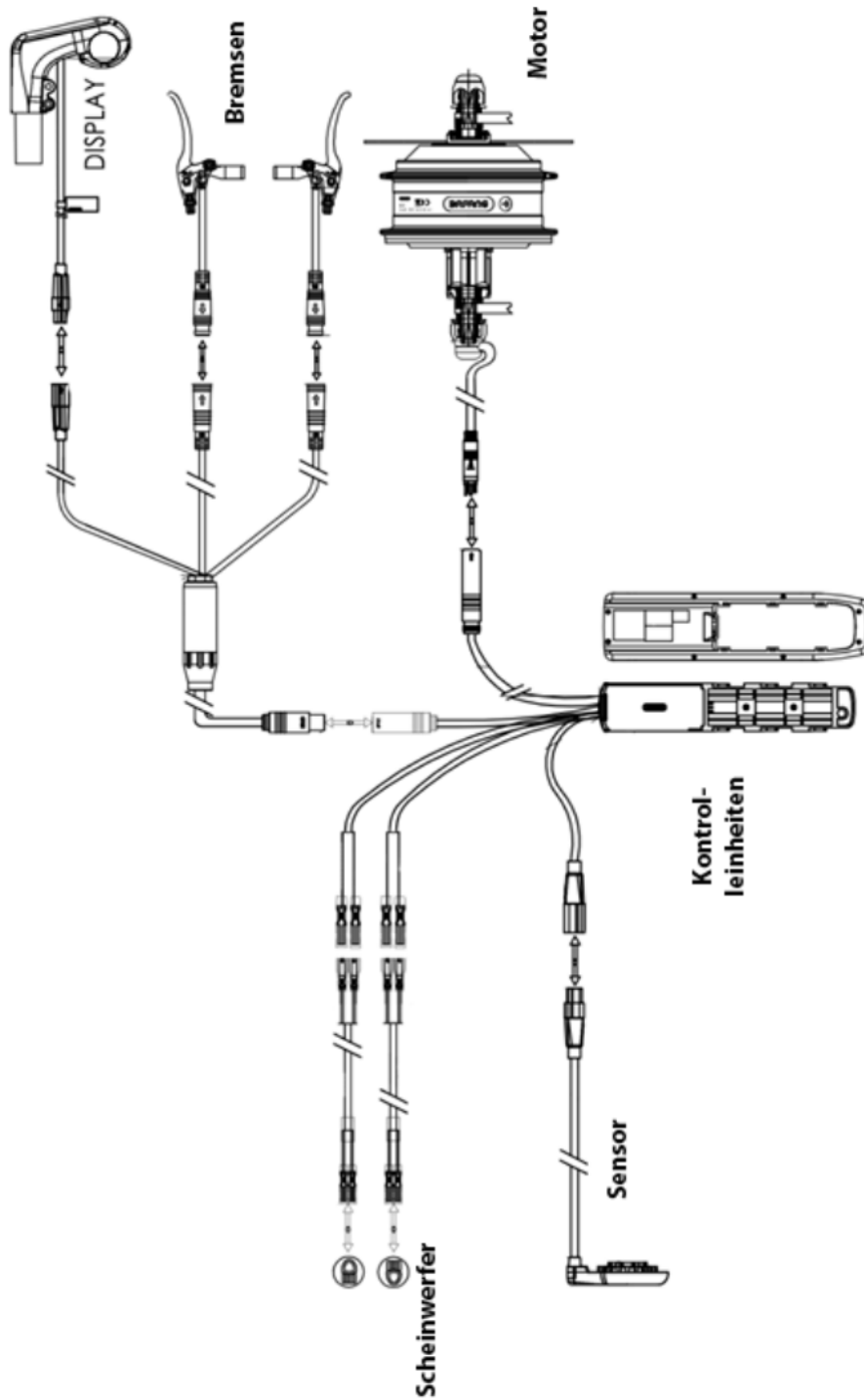

Wichtigstes technisches Datenblatt

Spezifikationen		UCO-Steel
Maximalgewicht: Radfahrer + Ladung + Fahrrad		150kg
Höchstgeschwindigkeit mit Unterstützung		25 km/h
Autonomie		Ca. 40 - 50 km
Motorisierung	Maximale Leistung	250 W – 32 Nm
	Stromspannung	36V
	Maximaler Lärm während des Gebrauchs	<70dB
Schlagzeug	Kerl	Lithiumionen
	Stromspannung	36V
	Kapazität	10,4 Ah
	Gewicht	2,5 kg
	Ladezeit	6-8 Stunden
	Anzahl der Zyklen	500 Zyklen
Ladegerät	Eingangsspannung	100–240 V
	Ausgangsspannung	36V
Gesamtgewicht des Fahrrads		26,5 kg
Fahrradgröße		20"
Reifen-/Radgröße		20 x 3,0
Benutzergröße		160 - 180

Nach dem Verkauf

Verschleißteile

Bei den verschiedenen Verschleißteilen handelt es sich um Standardartikel. Ersetzen Sie verschlissene und/oder auszutauschende Teile immer durch identische Komponenten, die auf dem Markt oder bei Ihrem Händler erhältlich sind.

Grundlegende Fehlerbehebung

Versuchen Sie nicht, selbst auf elektrische Komponenten zuzugreifen oder diese zu reparieren. Wenden Sie sich für eine Überprüfung durch eine qualifizierte Person an den nächstgelegenen Spezialisten.

Die folgenden Informationen dienen Informationszwecken und stellen keine Anleitung zur Unterstützung des Fahrers bei Reparaturen dar. Alle genannten Reparaturverfahren müssen von einem qualifizierten Fachmann durchgeführt werden, der sich mit Sicherheitsfragen auskennt und über Erfahrung in der elektrischen Wartung verfügt.

Beschreibung des Problems	Mögliche Ursachen	Auflösung
Nach dem Einschalten des Akkus unterstützt der Motor das Treten nicht.	<ol style="list-style-type: none"> 1) Das Motorkabel (wasserdichte Verbindungsstelle) ist schlecht angeschlossen 2) Der Bremshebel kehrte nicht korrekt in die Normalposition zurück, wodurch der Schalter ausgeschaltet wurde. 3) Die Batteriesicherung ist durchgebrannt 4) Der Geschwindigkeitssensor ist zu weit von der Magnetscheibe auf der BB-Achse entfernt 5) Die Verbindung zwischen Sensor und Controller ist nicht zustande gekommen oder es liegt ein falscher Kontakt vor. 	<p>Überprüfen Sie zunächst, ob der Akku geladen ist. Wenn nicht, laden Sie es auf.</p> <ol style="list-style-type: none"> 1) Überprüfen Sie, ob die Verbindung keine Probleme aufweist 2) Bringen Sie den Bremshebel vorsichtig in seine normale Position zurück, ohne zu bremsen 3) Öffnen Sie den oberen Teil des Batterieblocks und überprüfen Sie den Zustand der Sicherung. Wenn es geschmolzen ist, wenden Sie sich an Ihren Händler oder einen autorisierten Fachmann, um es auszutauschen. 4) Stellen Sie den Abstand zwischen Sensor und Magnetband so ein, dass er nicht mehr als 3 mm beträgt. 5) Stellen Sie sicher, dass Controller und Sensor richtig angeschlossen sind.
Die Akkulaufzeit nimmt ab (Hinweis: Die Batterieleistung hängt direkt vom Gewicht des Radfahrers, dem Gepäck, der Windstärke, der Straßenart und dem ständigen Bremsen ab.)	<ol style="list-style-type: none"> 1) Die Ladezeit reicht nicht aus 2) Die Umgebungstemperatur ist zu niedrig und beeinträchtigt die Funktion der Batterie 3) Hügel oder Gegenwind sind häufig und die Straßen sind in schlechtem Zustand 4) Der Reifendruck reicht nicht aus (erneut aufpumpen) 5) häufige Stopps und Starts 6) Der Akku wurde längere Zeit ohne Aufladen gelagert. 	<ol style="list-style-type: none"> 1) Bitte laden Sie den Akku gemäß den Anweisungen (Kapitel 7.3) auf. 2) Im Winter oder bei Temperaturen unter 0°C muss die Batterie im Innenbereich gelagert werden 3) Dies ist eine normale Ursache und das Problem löst sich von selbst, wenn sich die Bedingungen verbessern 4) Pumpen Sie die Reifen auf einen Druck von 3,1 bar auf 5) Das Problem wird durch eine Verbesserung der Nutzungsbedingungen gelöst 6) Führen Sie eine regelmäßige Aufladung gemäß der Bedienungsanleitung durch. Wenn Sie das Problem nicht lösen können,

		wenden Sie sich an Ihren Händler oder einen qualifizierten Fachmann.
Nach dem Anschließen des Ladegeräts leuchten die Lade-LEDs nicht.	<ol style="list-style-type: none"> 1) Problem mit der Steckdose 2) Falscher Kontakt zwischen der Eingangsbuchse des Batterieladegeräts und der Steckdose. 3) Die Temperatur ist zu niedrig. 	<ol style="list-style-type: none"> 1) Überprüfen und reparieren Sie die Steckdose 2) Überprüfen Sie die Buchse und stecken Sie sie vollständig ein 3) Führen Sie die interne Ladung durch <p>Wenn die oben genannten Lösungen nicht funktioniert haben, wenden Sie sich bitte an Ihren Händler oder einen qualifizierten Fachmann.</p>
Nach einer Ladezeit von mehr als 4/5 Stunden leuchtet die Lade-LED immer noch rot. (Hinweis: Es ist sehr wichtig, den Akku gemäß den Anweisungen aufzuladen, um eine Beschädigung des Materials zu vermeiden.)	<ol style="list-style-type: none"> 1) Die Umgebungstemperatur beträgt mindestens 40 °C 2) die Umgebungstemperatur ist gleich oder niedriger als 0 °C 3) Das Fahrrad wurde nach der Nutzung nicht aufgeladen, wodurch es übermäßig entladen wurde 4) Die Ausgangsspannung ist zu niedrig, um die Batterie aufzuladen. 	<ol style="list-style-type: none"> 1) Laden Sie den Akku unter 40 °C und gemäß den Anweisungen auf 2) Laden Sie die Batterie in Innenräumen und gemäß den Anweisungen auf 3) Pflegen Sie den Akku ordnungsgemäß, um zu verhindern, dass er zu lange aufgeladen wird 4) Nicht bei einer Spannung unter 100 V aufladen. <p>Wenn die oben genannten Lösungen nicht funktioniert haben, wenden Sie sich bitte an Ihren Händler oder einen qualifizierten Fachmann</p>
<u>LCD Bildschirm:</u> Die Geschwindigkeit wird nicht auf dem LCD-Bildschirm angezeigt.	Die Magnetperle an der Radspeiche ist zu weit vom Sensor entfernt (hinter dem Rahmen oder der Vordergabel angebracht), sodass der Sensor das Signal nicht empfangen kann, wenn sich das Rad dreht.	Überprüfen Sie den Abstand zwischen der Magnetperle und dem Sensor und stellen Sie sicher, dass dieser 5 mm nicht überschreitet.

Fehlerbehebung beim Ladegerät:

- Das rote Licht funktioniert während des Ladevorgangs nicht: Überprüfen Sie, ob die Anschlüsse richtig angeschlossen sind. Prüfen Sie, ob die Normalspannung plötzlich überschritten wurde; Überprüfen Sie in diesem Fall bitte die Reparatur des Ladegeräts. Wenn das oben Gesagte zutrifft, ist die Batterie definitiv defekt.
- Das rote Licht wird nicht grün: Schalten Sie den Strom aus, schließen Sie dann nach 5 Sekunden den Stromsektor an und fahren Sie mit dem Laden fort. Lädt der Akku nicht mehr, ist er definitiv defekt.
- Das rosa Licht wird sofort grün: Überprüfen Sie, ob der Akku vollständig aufgeladen ist. Ist dies nicht der Fall, ist der Akku oder das Ladegerät defekt.

Zubehör - Grundausrüstung

Das Modell UCO Steel wird mit einigen Zubehörteilen geliefert, um alle Stärken zu nutzen und den Transport von Lasten bequem und einfach zu erleichtern.

So montieren Sie das mitgelieferte Zubehör

Um eine praktische und intuitive technische Unterstützung zu bieten, finden Sie im Folgenden die Anweisungen zum Zusammenbau des Basiszubehörs, das mit dem Tretfahrrad Modell UCO Steel geliefert wird.

Für jedes Zubehörteil ist es möglich, die relevanten Eigenschaften/technischen Spezifikationen und die vollständige Liste der gelieferten Komponenten zu finden, um Schritt für Schritt mit der Montage fortzufahren.

Gepäckträger vorne

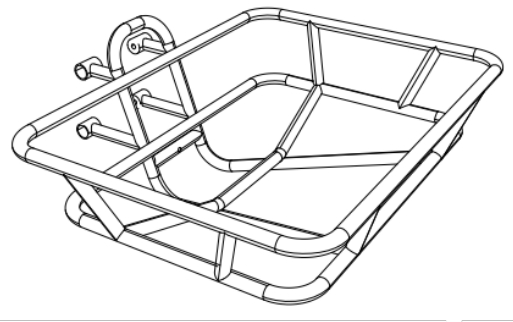

Eigenschaften:

- ✓ Effiziente Oberfläche und Tragfähigkeit
- ✓ Max. zulässige Tragfähigkeit 15 kg
- ✓ Praktisch zum Aufbewahren verschiedener Arten von Gegenständen



Achtung: Die maximal zulässige Belastung von 15 kg darf nicht überschritten werden

Mitgeliefertes Zubehör zur Montage

CODE		MENGE	KOMPONENT
_01		X4	M6X15
_02		X4	GUMMI-KAPPE

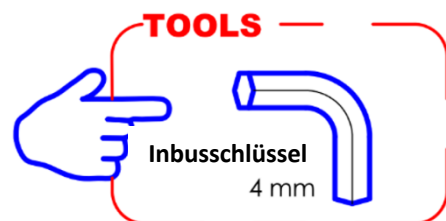

Nachfolgend finden Sie den Montagevorgang:

- 3- Lösen Sie die bereits am Fahrrad montierten Schrauben und platzieren Sie den vorderen Gepäckträger am Rahmen, wie in den Bildern unten gezeigt.

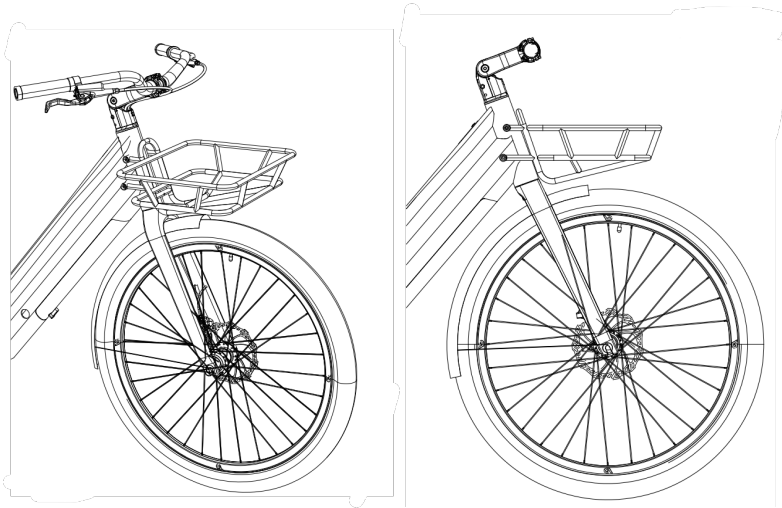

- 4- Befestigen Sie den Dachträger mit den mitgelieferten Schrauben am Rahmen, wie in den Bildern unten gezeigt.

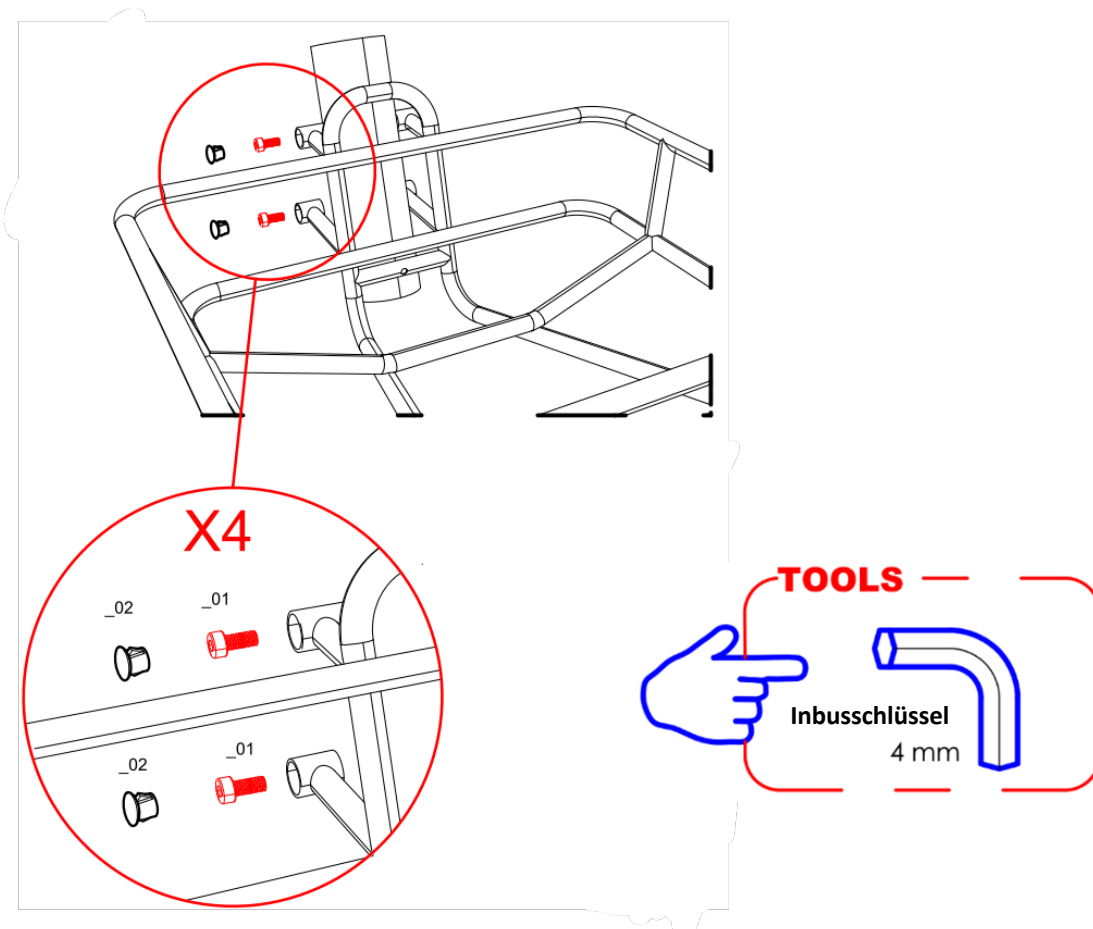

Heckladeboden (im Rahmen integriert)

Eigenschaften:

- ✓ Hervorragende Tragfähigkeit
- ✓ Max. zulässige Tragfähigkeit 50 kg
- ✓ Möglichkeit zur Anbringung eines Sitzes für den Transport von Kleinkindern (nicht als optionales Zubehör erhältlich)

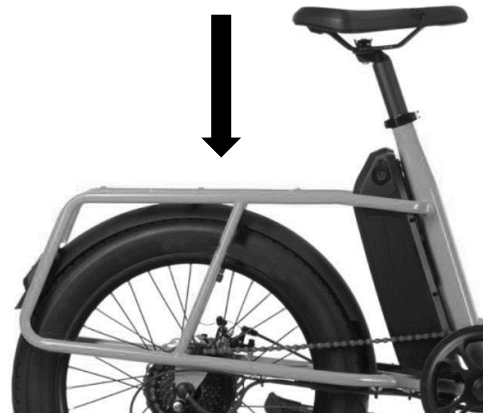

Achtung: Die maximal zulässige Belastung von 50 kg darf nicht überschritten werden

Optionales Zubehör*

Das Modell UCO Steel verfügt über eine Sammlung verschiedener praktischer und funktionaler Optionen, die separat erworben werden können, um es je nach Verwendungszweck im Alltag zu bereichern und individuell anzupassen.

können Sie bequem auf unserer Website www.sumbicycles.com einsehen HYPERLINK "http://www.sumsolutions.it" um das am besten geeignete Zubehör entsprechend den Spezifikationen und Bedürfnissen auszuwählen und über die verschiedenen Neuigkeiten auf dem Laufenden zu bleiben.

Technische Unterstützung

Zusätzlich zu der beschreibenden Anleitung im Handbuch finden Sie unter dem Link www.sumbicycles.com Sie können sich unser „Tutorial-Video“ ansehen, um praktische und intuitive technische Unterstützung bei der Montage sowohl des mit dem Fahrrad gelieferten Basiszubehörs als auch der kompletten Palette verschiedener optionaler Zubehörteile zu erhalten, die separat erworben werden können, um das UCO Steel-Modell zu bereichern.

Im Zweifelsfall oder bei Bedarf konsultieren Sie bitte unsere Website www.sumbicycles.com, um unsere spezielle Support- und Beratungslinie in Anspruch zu nehmen.

Füllen Sie einfach das Formular im Kontaktbereich auf der oben genannten Website aus, um alle Anfragen zu erfüllen.

(*Nicht im Lieferumfang des UCO Steel-Modells enthalten, separat erhältlich).



www.sumbicycles.com

Produced by:

DENVER S.r.l.
Via Primo Maggio n.32
12025 Dronero - CN – ITALY